

مشاكل الطاقة، حل 45

مشاكل، حل 42

مكتشف أخطاء الأجهزة وإصلاحها 52

مواقع الدعم

حول العالم 63

22 DisplayPort موصل

70 Dell موقع دعم

38 ميزات البرامج

ن

نسخ احتياطية

إنشاء 40

ق

67 قائمة تدقيق التشخيص

38 قدرات الكمبيوتر

ل

لوحة اللمس

27 الحركات

م

65 مرتجعات للضمان

49 Dell مركز دعم

مزود خدمة الإنترنت

14 مزود خدمة الإنترنت

مشاكل الأجهزة

52 تشخيص

47 مشاكل البرامج

مشاكل الذاكرة

46 حل

ر

50 رسائل النظام

س

سرعة الشبكة

44 اختبار

ش

33 شاشة لمس

34 الحركات

شبكة سلكية

7 كابل الشبكة، توصيل

شحن المنتجات

65 للإرجاع أو الإصلاح

6 شرائح الطاقة، استخدام

ع

عناوين البريد الإلكتروني

64 للحصول على الدعم الفني

64 عناوين البريد الإلكتروني الخاصة بالدعم

ت

تخصيص

- إعدادات الطاقة الخاصة بك 39
- سطح المكتب 38
- تدفق الهواء، السماح 5
- تركيب الحامل 6
- تسجيل الدخول إلى FTP، مجهول 64

ح

- حامل الكمبيوتر 6
- حل المشاكل 42

خ

- خدمة العملاء 63
- خيارات إعادة تثبيت النظام 56

د

- دليل Dell Technology Guide
- للمزيد من المعلومات 69

التلف، تفادي 5

التهوية، ضمان 5

الحركات 34

الحفاظ على الطاقة 39

الطاقة

الحفاظ على 39

العثور على المزيد من المعلومات 69

الكمبيوتر، إعداد 5

المنتجات

المعلومات والشراء 65

الموارد، العثور على المزيد 69

المواصفات 71

النقر 34

ب

- برامج التشغيل والتنزيلات 70
- بطاقة SIM 10

الفهرس

D

- 63 DellConnect
- 53 Dell Diagnostics
- 33 Dell Touch Zone

U

- 23 USB PowerShare

W

- 9 Windows Vista®
- 61 إعادة تثبيت
- 47 معالج توافق البرامج
- 56 Windows، إعادة تثبيت

ا

- 38 أقراص DVD، التشغيل والإنشاء
- 56 Windows إعادة تثبيت

14 اتصال الإنترنت

اتصال الشبكة

44 إصلاح

44 اتصال شبكة لاسلكية

58 استعادة النسخ الأصلية للبيانات

56 استعادة النظام

56 استعادة نسخة المصنع الأصلية من Dell

38 الأقراص المضغوطة، التشغيل والإنشاء

5 الإعداد، قبل البدء

الاتصال

9 بالإنترنت

66 الاتصال بشركة Dell

68 الاتصال بشركة Dell عبر الإنترنت

40 البيانات، عمل نسخ احتياطية

التعليمات

62 الحصول على المساعدة والدعم

ملحق

إشعار منتج Macrovision

يتضمن هذا المنتج تقنية حماية حقوق التأليف والنشر التي تخضع لحماية براءة الاختراع الأمريكية وحقوق الملكية الفكرية الأخرى التي تملكها شركة Macrovision Corporation وأصحاب الحقوق الآخرون. لا يجب استخدام هذه التقنية لحماية حقوق التأليف والنشر إلا بتصريح من شركة Macrovision، وهي مصممة للاستخدام المنزلي واستخدامات العرض المحدودة فقط، إلا في حال تصريح شركة Macrovision بغير ذلك. يحظر إجراء الهندسة العكسية أو التفتيح.

بيئة الكمبيوتر

الحد الأقصى للاصطدام (في حالات التشغيل - يُقاس أثناء تشغيل *Dell Diagnostics* على محرك القرص الصلب وبذبذبة نصف جيبية زمنها 2 مللي ثانية؛ في حالات عدم التشغيل - يُقاس أثناء وجود محرك القرص الصلب في وضع الارتكاز العمودي وبذبذبة نصف جيبية زمنها 2 مللي ثانية):

التشغيل	110 G
عدم التشغيل	160 G

الارتفاع (الحد الأقصى):

التشغيل	15.2- إلى 3048 م (50- إلى 10.000 قدم)
---------	--

التخزين	15.2- إلى 10.668 م (50- إلى 35.000 قدم)
---------	--

مستوى الأوساخ العالقة
G2 أو أقل كما هو محدد
في ISA-S71.04-1985

بيئة الكمبيوتر

معدل درجة الحرارة:

التشغيل	0 إلى 35 درجة مئوية (32 إلى 95 درجة فهرنهايت)
التخزين	40- إلى 65 درجة مئوية (40- إلى 149 درجة فهرنهايت)

الرطوبة النسبية (الحد الأقصى):

التشغيل	من 10% حتى 90% (غير مكثف)
---------	------------------------------

التخزين	من 5% حتى 95% (غير مكثف)
---------	-----------------------------

أقصى حد للاهتزاز (باستخدام طيف الاهتزاز العشوائي الذي يحاكي بيئة المستخدم):

التشغيل	0.66 GRMS
عدم التشغيل	1.30 GRMS

المواصفات المادية	محول التيار المتردد
الارتفاع 28 إلى 40 مم (1.10 إلى 1.57 بوصة)	65 وات (محول السيارة - الطائرة)
العرض 413.0 مم (16.26 بوصة)	الارتفاع 15 مم (0.5 بوصة)
العمق 280.5 مم (11.04 بوصة)	العرض 66 مم (2.6 بوصة)
الوزن (مع بطارية 6 خلايا) قابل للتهيئة حتى أقل من 3.3 كجم (7.27 رطل)	العمق 127 مم (5.0 بوصة)
	الوزن (مع الكابلات) نطاق درجة الحرارة: التشغيل 0 إلى 40 درجة مئوية (32 إلى 104 درجة فهرنهايت) التخزين -40 إلى 70 درجة مئوية (-40 إلى 158 درجة فهرنهايت)

محول التيار المتردد	محول التيار المتردد	محول التيار المتردد
الأبعاد:	100–240 فولت تيار متردد	فولتية الإدخال
90 وات (E-Series)	1.5 أمبير	تيار الإدخال
الارتفاع 16 مم (0.6 بوصة)	50–60 هرتز	تردد الإدخال
70 مم (2.8 بوصة)	65 وات أو 90 وات	طاقة الإخراج
147 مم (5.8 بوصة)		تيار الإخراج
0.29 كجم (0.64 رطل)	4.43 أمبير (الحد الأقصى عند ذبذبة 4 ثوان)	65 وات
90 وات (D-Series)	3.34 أمبير (مستمر)	
الارتفاع 34.2 مم (1.3 بوصة)	5.62 أمبير (الحد الأقصى عند ذبذبة 4 ثانية)	90 وات
60.8 مم (2.3 بوصة)	4.62 أمبير (مستمر)	
153.4 مم (6.0 بوصة)	19.5 ± 1 فولت تيار ثابت	فولتية الإخراج المقدرة
0.46 كجم (1.01 رطل)		
الوزن (مع الكابلات)		

البطارية

البطارية

بطارية ليثيوم أيون "الذكية" 6 خلايا	زمن التشغيل	يتفاوت زمن تشغيل البطارية وفقاً لظروف التشغيل، وقد يتناقص بصورة ملحوظة في حالات معينة يتم فيها استهلاك الطاقة بشكل كبير.
العمق		للمزيد من المعلومات عن عمر البطارية، انظر دليل <i>Dell Technology Guide</i> .
الارتفاع		300 دورة شحن/إفراغ شحن
العرض	العمر الافتراضي (بالتقريب)	0 إلى 35 درجة مئوية (32 إلى 95 درجة فهرنهايت)
الوزن	معدل درجة الحرارة:	40- إلى 65 درجة مئوية (40- إلى 149 درجة فهرنهايت)
الجهد الكهربائي	التشغيل	CR-2032
زمن الشحن (تقريبًا): 4 ساعات (إذا كان الكمبيوتر مطفأ)	التخزين	
	البطارية الخلووية المصغرة	

البطارية

الأنواع والأبعاد:	
بطارية ليثيوم أيون "الذكية" 9 خلايا	
العمق	56.7 مم
	(2.23 بوصة)
الارتفاع	41.9 مم
	(1.65 بوصة)
العرض	340.6 مم
	(13.41 بوصة)
الوزن	0.52 كجم
	(1.15 رطل)

لوحة المفاتيح (ذات إضاءة خلفية)

عدد المفاتيح	102 (الولايات المتحدة وكندا)؛ 103 (أوروبا)؛ 106 (اليابان)؛ 105 (البرازيل)
التصميم	QWERTY/AZERTY/Kanji

لوحة اللمس

دقة وضع X/Y (وضع جدول الرسومات)	240 حرف لكل بوصة
الحجم:	
العرض	منطقة بمستشعر نشط 100 مم (3.9 بوصة)
الارتفاع	مستطيل 56 مم (2.2 بوصة)

شاشة العرض	شاشة العرض
زوايا العرض:	الأبعاد:
أفقي	الارتفاع
40/40 :HD+	214.81 مم (8.46 بوصة)
60/60 :FHD (كل من 72% و90% المدى اللوني)	381.89 مم (15.04 بوصة)
رأسي	العرض
40/40 :HD+	الخط القطري
50/50 :FHD (كل من 72% و90% المدى اللوني)	439.42 مم (17.3 بوصة)
نسق البكسل	الحد الأقصى للدقة
0.24 × 0.24 :HD+ مم	1600 × 900 :HD+
0.20 × 0.20 :FHD مم	1920 × 1080 :FHD
يمكن التحكم في السطوع باستخدام مفاتيح الاختصار بلوحة المفاتيح (انظر دليل <i>Dell Technology Guide</i> للمزيد من المعلومات).	معدل التحديث
	60 هرتز
عناصر التحكم	زاوية التشغيل
	0 درجة (مغلقة) حتى 140 درجة
	الإضاءة
	220 شمعة/م ² :HD+
	300 شمعة/م ² :FHD
	(كل من 72% و90% المدى اللوني)

الكاميرا		الصوت	
2.0 ميغا بكسل	بكسل	قناة JBL 2.1 مزودة بصوت محسن SRS	نوع الصوت
160 x 120 ~ 1600 x 1200	دقة الفيديو	IDT 92HD73C	وحدة التحكم بالصوت
160 x 120 ~ 1280 x 720)		24 بت (تناظري إلى رقمي ورقمي إلى تناظري)	تحويل استريو
عند 30 إطار/ثانية)		Intel High Definition Audio	الوصلة الداخلية
60 درجة	زاوية العرض القطرية	مكبرا صوت رئيسيان 1.5 وات ومضخم صوت واحد 3.0 وات، لطاقة نظام كاملة تبلغ 6.0 وات	مكبر الصوت
	شاشة العرض	قوائم البرنامج ومفاتيح التحكم في الوسائط	عناصر التحكم في مستوى الصوت
	النوع		
إضاءة خلفية HD+ WLED			
TrueLife، بوصة، 17.3			
إضافة خلفية FHD B+RG LED			
TrueLife، بوصة، 17.3			

الموصلات	الموصلات	الموصلات	الذاكرة
موصل واحد لدخول الميكروفون، وموصلين لسماعاتي الرأس/مكبرات الصوت الاستريو	الصوت	موصل SODIMM يمكن للمستخدم الوصول إليهما	موصل وحدة الذاكرة
موصل صغير 4 سنون وغير مزود بالطاقة	IEEE 1394a	1 جيجا بايت و 2 جيجا بايت و 4 جيجا بايت	سعات وحدة الذاكرة
فتحة واحدة لبطاقة Mini-Card كاملة من نوع IIIA، وفتحتان نصف الحجم لبطاقة Mini-Card	بطاقة Mini-Card	1067/1333 ميجاهرتز SODIMM DDR3	نوع الذاكرة
19 سن	HDMI موصل	2 جيجا بايت	الحد الأدنى لتكوين الذاكرة
موصل RJ45	محول الشبكة	8 جيجا بايت	الحد الأقصى لتكوين الذاكرة
موصلان بأربع سنون متوافقان مع USB 2.0	USB		

 **ملاحظة:** للحصول على إرشادات حول ترقية الذاكرة الخاصة بك، انظر دليل الخدمة على موقع دعم Dell على الإنترنت على support.dell.com.

بطاقة ExpressCard

Intel ICH9M	وحدة التحكم في بطاقة ExpressCard
ExpressCard/34 (34 مم)	البطاقات المدعومة
1.5 فولت و 3.3 فولت	
26 سن	حجم موصل بطاقة ExpressCard

معلومات الكمبيوتر

Mobile Intel Express GM 45	مجموعة رقائق النظام
Mobile Intel 5 Series Discrete GFX	
64 بت	عرض ناقل البيانات
نواقل مزدوجة القناة (2) 64 بت	عرض ناقل DRAM
32 بت	عرض ناقل عنوان المعالج
2 ميغا بايت	EPROM فلاش
PCI-E x16	ناقل الرسومات

المواصفات

موديل النظام

Dell Studio 1745/1747

يوفر هذا القسم المعلومات التي قد تحتاج إليها عند إعداد الكمبيوتر أو تحديث برامج التشغيل الخاصة به أو ترفيته.

ملاحظة: قد تختلف العروض حسب المنطقة. لمزيد من المعلومات حول تهيئة جهاز الكمبيوتر الخاص بك، انقر فوق **Start** (بدء)  ← **Help and Support** (التعليمات والدعم) وحدد الخيار لعرض معلومات حول الكمبيوتر الخاص بك.

المعالج

النوع	ذاكرة كاش L2
Intel® Celeron®	1 ميغا بايت
Intel Pentium® Dual-Core	1 ميغا بايت
Intel Core™ 2 Duo	2 ميغابايت/3 ميغابايت/ 6 ميغابايت
Intel Core 2 Quad	1 ميغا بايت
ذاكرة كاش L1	128 كيلو بايت لـ - Intel) Dual-Core 64 كيلو بايت لكل ذاكرة حلقيّة) 256 كيلو بايت لـ - Intel) Quad-Core 64 كيلو بايت لكل ذاكرة حلقيّة)
ذاكرة كاش L3	8 ميغا بايت لـ Quad-Core
تردد الناقل الخارجي	800/1066 ميغاهرتز

إذا كنت بحاجة إلى:

العثور على المعلومات الخاصة بأفضل ممارسات الأمان للكمبيوتر الخاص بك

مراجعة معلومات الضمان والبنود والشروط (الولايات المتحدة فقط) وإرشادات الأمان والمعلومات التنظيمية ومعلومات الهندسة البشرية واتفاقية ترخيص المستخدم

انظر:

وثائق الأمان والوثائق التنظيمية التي ترد مع جهاز الكمبيوتر الخاص بك وانظر أيضًا الصفحة الرئيسية للتوافق التنظيمي على

www.dell.com/regulatory_compliance

العثور على علامة الخدمة/كود الخدمة السريعة — يجب أن تقوم باستخدام علامة الخدمة لتعريف الكمبيوتر الخاص بك على support.dell.com أو للاتصال بالدعم الفني

الجزء الخلفي أو السفلي من الكمبيوتر الخاص بك

العثور على برامج تشغيل وتنزيلات

الوصول إلى الدعم الفني وتعليمات المنتج

التحقق من حالة الطلب الخاص بك للقيام بعمليات شراء جديدة

العثور على حلول وإجابات للأسئلة الشائعة

العثور على المعلومات الخاصة بأخر التحديثات الخاصة بالتغييرات الفنية على الكمبيوتر الخاص بك أو المادة

المرجعية الفنية المتقدمة للفنيين أو المستخدمين ذوي الخبرة

موقع دعم Dell™ على الإنترنت على support.dell.com

العثور على المزيد من المعلومات والموارد

إذا كنت بحاجة إلى:

انظر:

إعادة تثبيت نظام التشغيل الخاص بك

قرص نظام التشغيل

تشغيل برنامج تشخيص للكمبيوتر الخاص بك وإعادة تثبيت برنامج نظام الكمبيوتر المحمول أو تحديث برمج تشغيل الكمبيوتر والملفات التمهيدية

قرص *Drivers and Utilities* (برامج التشغيل والأدوات المساعدة)

 **ملاحظة:** يمكن الحصول على تحديثات لبرامج التشغيل والوثائق على موقع دعم Dell™ على الإنترنت على support.dell.com

التعرف على المزيد حول نظام التشغيل الخاص بك وصيانة الأجهزة الطرفية ومصفوفة RAID والإنترنت وتقنية Bluetooth® وإعداد الشبكات والبريد الإلكتروني

دليل *Dell Technology Guide* المثبت على محرك القرص الصلب لديك

ترقية الكمبيوتر الخاص بك باستخدام ذاكرة جديدة أو إضافية أو قرص صلب جديد

دليل الخدمة على موقع دعم Dell على الإنترنت على support.dell.com

إعادة تثبيت أو استبدال الجزء القديم أو التالف

 **ملاحظة:** في بعض الدول، قد يؤدي فتح أو استبدال الأجزاء في جهاز الكمبيوتر الخاص بك إلى إلغاء الضمان. تحقق من الضمان الخاص بك وسياسات الإرجاع قبل العمل داخل الكمبيوتر.

الاتصال بشركة Dell

للعلماء بالولايات المتحدة، اتصل على 800-WWW-DELL (800-999-3355).

 **ملاحظة:** إذا لم يكن لديك اتصالاً نشطاً بالإنترنت،

فيمكنك العثور على معلومات الاتصال على فاتورة

الشراء الخاصة بك أو إيصال الشحن أو فاتورة الحساب

أو بيان منتج Dell.

توفر Dell خيارات خدمة ودعم مختلفة تعتمد على الهاتف.

يختلف توافر هذه الخيارات باختلاف الدولة والمنتج وقد لا

تتوافر بعض الخدمات في منطقتك.

للاتصال بـ Dell للوصول لقسم المبيعات أو الدعم الفني أو خدمة العملاء:

1. قم بزيارة **support.dell.com**.

2. قم بتحديد الدولة أو المنطقة الخاصة بك في القائمة المنسدلة **Choose A Country/Region** (اختر دولة/منطقة) في أسفل الصفحة.

3. انقر فوق **Contact Us** (اتصل بنا) على الجانب الأيسر من الصفحة.

4. قم بتحديد الخدمة أو رابط الدعم الملائم وفقاً لحاجتك.

5. اختر وسيلة الاتصال بـ Dell التي تلائمك.

انظر وثائق نظام التشغيل الخاص بك لتحديد محتويات ملفات بدء تشغيل الكمبيوتر. إذا كان الكمبيوتر متصلاً بطابعة، فقم بطباعة كل ملف. أو قم بتسجيل محتويات كل ملف قبل الاتصال بـ Dell.

- رسالة خطأ أو كود إشارة صوتية أو كود تشخيصي:
- وصف المشكلة وإجراءات استكشاف الأخطاء وإصلاحها التي قمت بتنفيذها:

قائمة تدقيق التشخيص

- الاسم:
- التاريخ:
- العنوان:
- رقم الهاتف:
- رمز الخدمة (شريط الرموز الموجود على الجزء الخلفي أو السفلي من الكمبيوتر):
- رمز الخدمة السريعة:
- رقم تحويل المواد المرتجعة (إذا كان وارداً من قبل فني دعم Dell):
- نظام التشغيل والإصدار:
- الأجهزة:
- بطاقات التمديد:
- هل أنت متصل بشبكة؟ نعم/لا
- الشبكة والإصدار ومحول الشبكة:
- البرامج والإصدارات:

6. قم بتعبئة الجهاز المراد إرجاعه في علبة التغليف الأصلية (أو ما يعادلها).

ملاحظة: أنت مسئول عن تسديد مصاريف الشحن. أنت مسئول أيضاً عن تأمين أي منتج يتم إرجاعه، كما أنك تتحمل مسؤولية فقدانه أثناء الشحن إلى Dell. لا يتم قبول حزم الدفع عند الاستلام (C.O.D.).

ملاحظة: يتم رفض أي من المرتجعات إذا لم تشتمل على أي من المتطلبات السابقة عند رصيف استلام Dell ويتم إرجاعها إليك.

قبل الاتصال

ملاحظة: قم بتجهيز Express Service Code

(كود الخدمة السريعة) عند الاتصال. يساعد الرمز نظام هاتف الدعم المؤتمت من Dell على توجيه مكالمتك بشكل أكثر فعالية. قد يُطلب منك أيضاً تقديم علامة الخدمة الخاص بك (الموجود على الجزء الخلفي أو السفلي من جهاز الكمبيوتر لديك).

تذكر أن تملأ قائمة تدقيق التشخيص التالية. إن أمكن، قم بتشغيل جهاز الكمبيوتر الخاص بك قبل الاتصال بشركة Dell طلباً للمساعدة واتصل من هاتف قريب من الجهاز. قد يُطلب منك كتابة بعض الأوامر على لوحة المفاتيح ووضع معلومات مفصلة أثناء العمليات أو محاولة اتخاذ خطوات أخرى لاستكشاف الأخطاء وإصلاحها، والتي لا يمكن إجراؤها إلا على الكمبيوتر ذاته. تأكد من إتاحة وثائق جهاز الكمبيوتر.

معلومات المنتج

إذا كنت في حاجة لمعلومات حول منتجات إضافية متاحة من Dell، أو إذا كنت ترغب في إرسال طلب، قم بزيارة موقع Dell على الإنترنت على www.dell.com. للتعرف على رقم الهاتف الذي يمكنك الاتصال به من منطقتك أو للتحدث إلى مسؤول المبيعات، انظر "الاتصال بشركة Dell" في صفحة 68.

إرجاع عناصر للإصلاح في فترة الضمان أو للائتمان

قم بتجهيز جميع العناصر الجاري إرجاعها، سواء للإصلاح أو الائتمان، كما يلي:

ملاحظة: قبل أن تقوم بإرجاع المنتج إلى Dell، تأكد من عمل نسخ احتياطية لأي بيانات موجودة على محرك القرص الصلب وأي جهاز تخزين آخر موجود في المنتج. قم بإزالة أي وجميع المعلومات السرية ومعلومات الملكية والمعلومات الشخصية، بالإضافة إلى الوسائط القابلة للإزالة مثل الأقراص المضغوطة وبطاقات PC. لا تتحمل Dell المسؤولية عن أي معلومات سرية أو معلومات ملكية أو شخصية، أو بيانات مفقودة أو تالفة، أو وسائط قابلة للإزالة تالفة أو مفقودة قد يتم تضمينها مع المرتجعات.

1. اتصل بـ Dell للحصول على Return Material Authorization Number (رقم تحويل المواد المرتجعة)، وقم بكتابته بوضوح على الصندوق من الخارج.
2. للتعرف على رقم الهاتف الذي يمكنك الاتصال به من منطقتك، انظر "الاتصال بشركة Dell" في صفحة 68.
3. ضع في الصندوق نسخة من الفاتورة وخطاب يوضح سبب الإرجاع.
4. ضع نسخة من قائمة تدقيق التشخيص (انظر "قائمة تدقيق التشخيص" في صفحة 67)، توضح الاختبارات التي أجريتها وأية رسائل خطأ ظهرت عند استخدام Dell Diagnostics (انظر "Dell Diagnostics" في صفحة 53).
5. ضع أية ملحقات تخص العنصر (العناصر) الجاري إرجاعها (كابلات الطاقة والبرامج والموجهات وغيرها) إذا كان الإرجاع للائتمان.

خدمة حالة الطلب المؤتمتة

للتحقق من حالة أي منتج من منتجات Dell التي طلبتها، يمكنك زيارة الموقع support.dell.com، أو يمكنك الاتصال بخدمة حالة الطلب المؤتمتة. تظهر رسالة مسجلة تُطالبك بالمعلومات اللازمة لتحديد مكان الطلب الخاص بك وتقديم تقرير بشأنه. للتعرف على رقم الهاتف الذي يمكنك الاتصال به من منطقتك، انظر "الاتصال بشركة Dell" في صفحة 68.

إذا كان لديك أية مشكلة بشأن طلبك، مثل أجزاء مفقودة أو أجزاء خطأ أو فاتورة غير صحيحة، فاتصل بشركة Dell للحصول على مساعدة العملاء. اجعل فاتورتك أو استمارة التغليف في متناول يدك عند الاتصال. للتعرف على رقم الهاتف الذي يمكنك الاتصال به من منطقتك، انظر "الاتصال بشركة Dell" في صفحة 68.

عناوين البريد الإلكتروني الخاصة بدعم Dell

- mobile_support@us.dell.com
- support@us.dell.com
- la-techsupport@dell.com (دول أمريكا اللاتينية والكاريبية فقط)
- apsupport@dell.com (دول آسيا/المحيط الهادي فقط)

عناوين البريد الإلكتروني الخاصة بتسويق

ومبيعات Dell

- apmarketing@dell.com (دول آسيا/المحيط الهادي فقط)
- sales_canada@dell.com (كندا فقط)

بروتوكول نقل الملفات مجهول (FTP)

- ftp.dell.com

تسجيل الدخول كمستخدم: anonymous (مجهول)،
واستخدم عنوان البريد الإلكتروني الخاص بك ليكون كلمة المرور الخاصة بك.

الخدمات عبر الإنترنت

يمكنك التعرف على منتجات Dell والخدمات التي تقدمها على مواقع الويب التالية:

- www.dell.com
 - www.dell.com/ap (دول آسيا/المحيط الهادي فقط)
 - www.dell.com/jp (اليابان فقط)
 - www.euro.dell.com (أوروبا فقط)
 - www.dell.com/la (دول أمريكا اللاتينية والكاريبي)
 - www.dell.ca (كندا فقط)
- يمكنك الوصول إلى دعم Dell عبر مواقع الويب وعناوين البريد الإلكتروني التالية:

مواقع الويب الخاصة بدعم Dell

- support.dell.com
- support.jp.dell.com (اليابان فقط)
- support.euro.dell.com (أوروبا فقط)
- supportapj.dell.com (آسيا والمحيط الهادي فقط)

الدعم الفني وخدمة العملاء

خدمة الدعم التي تقدمها Dell متوفرة للإجابة عن استفساراتك حول أجهزة Dell. يستخدم فريق الدعم لدينا برامج تشخيصية تعتمد على الكمبيوتر لتوفير إجابات سريعة ودقيقة.

للاتصال بخدمة دعم Dell، انظر "قبل الاتصال" في صفحة 66، ثم قم بالإطلاع على معلومات الاتصال الخاصة بمنطقتك أو انتقل إلى support.dell.com.

DellConnect™

تعتبر DellConnect أداة وصول بسيطة عبر الإنترنت، تتيح لموظف خدمة ودعم Dell الوصول إلى الكمبيوتر الخاص بك من خلال اتصال واسع النطاق وتشخيص المشكلة التي يواجهها الكمبيوتر لديك وإصلاحها، وذلك كله تحت إشرافك. لمزيد من المعلومات، انتقل إلى الموقع www.dell.com/dellconnect.

الحصول على التعليمات

إذا كنت تواجه مشكلة تتعلق بجهاز الكمبيوتر لديك، فيمكنك إكمال الخطوات التالية لتشخيص واستكشاف المشكلة وإصلاحها:

1. انظر "حل المشكلات" في صفحة 42 للإطلاع على المعلومات والإجراءات التي تتعلق بالمشكلة التي يواجهها الكمبيوتر.

2. انظر دليل *Dell Technology Guide* للمزيد من المعلومات عن استكشاف الأخطاء وإصلاحها.

3. انظر "Dell Diagnostics" في صفحة 53 للإطلاع على الإجراءات الخاصة بكيفية تشغيل Dell Diagnostics.

4. قم بملء "قائمة تدقيق التشخيص" في صفحة 67.

5. استخدم مجموعة الخدمات الشاملة عبر الإنترنت من Dell المتاحة على موقع دعم Dell على الإنترنت (support.dell.com) للحصول على تعليمات عن إجراءات التثبيت واستكشاف الأخطاء وإصلاحها. انظر "الخدمات عبر الإنترنت" في صفحة 63 للحصول على قائمة أكثر شمولاً لدعم Dell عبر الإنترنت.

6. إذا لم تساعد الخطوات السابقة على حل المشكلة، فانظر "قبل الاتصال" في صفحة 66.

 **ملاحظة:** اتصل بدعم Dell من هاتف قريب أو من جهاز الكمبيوتر حتى يتمكن فريق الدعم من مساعدتك بأية إجراءات ضرورية.

 **ملاحظة:** قد لا يتوفر نظام Express Service Code (كود الخدمة السريعة) من Dell في جميع الدول.

عند مطالبتك من قبل نظام هاتف Dell المؤتمت، قم بإدخال رمز الخدمة السريعة لتوجيه المكالمات مباشرة إلى مسؤول الدعم المناسب. إذا لم يكن لديك Express Service Code

(كود الخدمة السريعة)، فافتح مجلد **Dell Accessories**

(ملحقات Dell)، وانقر نقراً مزدوجاً فوق الرمز **Express Service Code** (كود الخدمة السريعة)، واتبع التوجيهات.

 **ملاحظة:** لا تكون بعض من الخدمات التالية متاحة دائماً في جميع الأماكن خارج نطاق الولايات المتحدة. اتصل بممثل Dell المحلي للحصول على معلومات حول الخدمات المتاحة.

6. عند ظهور قائمة جهاز التمهيد، قم بتمييز **CD/DVD/CD-RW Drive** (محرك أقراص CD/DVD/CD-RW) واضغط على <Enter>.
7. اضغط على أي مفتاح من أجل **Boot from CD-ROM** (التمهيد من القرص المضغوط). اتبع الإرشادات التي تظهر على الشاشة لإتمام التثبيت.

إعادة تثبيت نظام التشغيل Microsoft Windows

يمكن أن تستغرق عملية إعادة التثبيت من ساعة إلى ساعتين حتى تكتمل. بعد إعادة تثبيت نظام التشغيل، يجب عليك أيضاً إعادة تثبيت برامج تشغيل الأجهزة وبرامج الحماية من الفيروسات والبرامج الأخرى.

1. احفظ أية ملفات مفتوحة، ثم أغلقها، وقم بإنهاء أي برامج مفتوحة.

2. أدخل قرص **Operating System** (نظام التشغيل).

3. انقر فوق **Exit** (إنهاء) إذا ظهرت رسالة

Install Windows (تثبيت Windows).

4. قم بإعادة تشغيل الكمبيوتر.

5. عند ظهور شعار **DELL**، اضغط على <F12> على الفور.

 **ملاحظة:** إذا انتظرت وقتاً طويلاً جداً وظهر شعار نظام التشغيل، فواصل الانتظار حتى ترى سطح مكتب **Microsoft® Windows®** ثم قم بإيقاف تشغيل جهاز الكمبيوتر والمحاولة مرة أخرى.

 **ملاحظة:** تعمل الخطوات التالية على تغيير تتابع التمهيد لمرة واحدة فقط. في المرة التالية التي تقوم فيها بتشغيل الكمبيوتر، يتم تمهيد طبقاً للأجهزة المحددة في برنامج إعداد النظام.

إعادة تثبيت نظام التشغيل

قبل البدء

إذا كنت تفكر في إعادة تثبيت نظام التشغيل Windows لتصحيح المشكلة ببرنامج تشغيل تم تثبيته حديثاً، فحاول أولاً استخدام أداة Windows Device Driver Rollback (برنامج استعادة برنامج تشغيل الجهاز من Windows). إذا لم يتم Device Driver Rollback (استعادة برنامج تشغيل الجهاز) بحل المشكلة، فاستخدم System Restore (استعادة النظام) لإعادة نظام التشغيل إلى حالة التشغيل التي كان عليها قبل تثبيت برنامج التشغيل الجديد للجهاز. انظر "استعادة نظام التشغيل" في صفحة 57.

⚠ تنبيه: قبل القيام بالتثبيت، قم بإجراء نسخ احتياطي لجميع ملفات البيانات الموجودة على محرك القرص الصلب الأساسي. للقيام بالتهيئة التقليدية لمحرك القرص الصلب، يكون محرك القرص الصلب الأساسي هو أو محرك أقراص يكتشفه الكمبيوتر.

لإعادة تثبيت Windows، تحتاج إلى التالي:

- قرص Dell Operating System (نظام تشغيل Dell)
- قرص Dell Drivers and Utilities (برامج التشغيل والأدوات المساعدة من Dell)

 **ملاحظة:** يحتوي قرص *Drivers and Utilities* (برامج التشغيل والأدوات المساعدة) على برامج التشغيل التي تم تثبيتها أثناء تجميع الكمبيوتر. استخدم قرص *Dell Drivers and Utilities* (برامج التشغيل والأدوات المساعدة من Dell) لتحميل أي برامج تشغيل مطلوبة. تبعاً للمنطقة التي طلبت فيها جهاز الكمبيوتر أو إذا طلبت القرص، قد لا يتم إرسال قرص *Dell Drivers and Utilities* (برامج التشغيل والأدوات المساعدة من Dell) وقرص نظام التشغيل *Operating System* (نظام التشغيل) مع الكمبيوتر الخاص بك.

6. انقر فوق **Dell Factory Image Restore** (استعادة صورة المصنع من Dell). تظهر شاشة ترحيب المصنع من Dell) **Dell Factory Image Restore** (استعادة صورة المصنع من Dell).

📌 **ملاحظة:** وفقاً للتهيئة التي قمت بها، قد تحتاج إلى تحديد **Dell Factory Tools** (أدوات مصنع Dell)، ثم **Dell Factory Image Restore** (استعادة صورة المصنع من Dell).

7. انقر فوق **Next** (التالي). تظهر شاشة **Confirm Data Deletion** (تأكيد حذف البيانات).

📌 **ملاحظة:** إذا لم ترغب في المتابعة باستخدام **Factory Image Restore** (استعادة صورة المصنع)، فانقر فوق **Cancel** (الغاء).

8. انقر مربع التحديد لتأكيد رغبتك في متابعة إعادة تهيئة القرص الصلب واستعادة برامج النظام إلى إعدادات المصنع، ثم انقر فوق **Next** (التالي).

تبدأ عملية الاستعادة وقد تستغرق خمس دقائق أو أكثر حتى تكتمل. تظهر رسالة عند استعادة نظام التشغيل والتطبيقات المثبتة في المصنع إلى إعدادات المصنع.

9. انقر فوق **Finish** (إنهاء) لإعادة تمهيد النظام.

بدء تشغيل استعادة صورة المصنع من Dell

1. قم بتشغيل الكمبيوتر. عند ظهور شعار Dell، اضغط على **<F8>** عدة مرات للوصول إلى إطار **Advanced Boot Options** (خيارات التمهيد المتقدمة).

📌 **ملاحظة:** إذا انتظرت وقتاً طويلاً جداً وظهر شعار نظام التشغيل، فواصل الانتظار حتى ترى سطح مكتب **Microsoft® Windows®**؛ ثم قم بإيقاف تشغيل جهاز الكمبيوتر والمحاولة مرة أخرى.

2. حدد **Repair Your Computer** (إصلاح جهاز الكمبيوتر).

3. يظهر إطار **System Recovery Options** (خيارات استرداد النظام).

4. حدد تخطيط لوحة المفاتيح وانقر فوق **Next** (التالي).

5. للوصول إلى خيارات الاسترداد، قم بتسجيل الدخول كمستخدم محلي. للوصول إلى مطالبة الأوامر، اكتب **administrator** (مسؤول) في حقل **User name** (اسم المستخدم) ثم انقر فوق **OK** (موافق).

استخدم Dell Factory Image Restore (استعادة صورة المصنع من Dell) فقط كأخر وسيلة لاستعادة نظام التشغيل. يعمل هذا الخيار على استعادة محرك القرص الصلب إلى حالة التشغيل التي كان عليها عند قيامك بشراء الكمبيوتر. يتم حذف أية برامج أو ملفات تمت إضافتها بعد استلام الكمبيوتر — بما في ذلك ملفات البيانات — بشكل دائم من على محرك القرص الصلب. تتضمن ملفات البيانات المستندات وجدول البيانات ورسائل البريد الإلكتروني والصور الرقمية وملفات الموسيقى وغير ذلك. إذا أمكن، قم بعمل نسخة احتياطية من كافة البيانات قبل استخدام PC Restore (استعادة الكمبيوتر) أو Dell Factory Image Restore (استعادة صورة المصنع من Dell).

استعادة صورة المصنع من Dell

تحذير: يؤدي استخدام Dell Factory Image Restore (استعادة صورة المصنع من Dell) إلى حذف كافة البيانات الموجودة على القرص الصلب بشكل دائم وإزالة أية برامج أو برامج تشغيل تم تثبيتها بعد استلام الكمبيوتر. قم بإجراء نسخ احتياطي للبيانات قبل استخدام هذا الخيار، إن أمكن. استخدم Dell Factory Image Restore (استعادة صورة المصنع من Dell) فقط إذا لم تحل System Restore (استعادة النظام) مشكلة نظام التشغيل الخاص بك.

ملاحظة: قد لا تكون ميزة Dell Factory Image Restore (استعادة صورة المصنع من Dell) متاحة في بعض الدول أو على بعض أجهزة الكمبيوتر.

ملاحظة: قد يظهر إطار User Account Control

(التحكم بحساب المستخدم). إذا كنت أحد المسؤولين على الكمبيوتر، فانقر فوق **Continue** (متابعة)؛ وإلا فقم بالاتصال بالمسؤول الخاص بك لمتابعة الإجراء المطلوب.

3. انقر فوق **Next** (التالي) واتبع الأوامر المتبقية على الشاشة. إذا لم تحل System Restore (استعادة النظام) المشكلة، فيمكنك التراجع عن آخر عملية استعادة للنظام.

التراجع عن آخر استعادة للنظام

ملاحظة: قبل التراجع عن آخر استعادة للنظام، قم بحفظ وإغلاق أية ملفات مفتوحة، وإنهاء أية برامج مفتوحة. لا تقم بتبديل أو فتح أو حذف أية ملفات أو برامج حتى يتم الانتهاء من استعادة النظام.

1. انقر فوق **Start** (ابدأ) .

2. اكتب في مربع البحث System Restore (استعادة النظام) واضغط على <Enter>.

3. انقر فوق **Undo my last restoration** (التراجع عن آخر استعادة)، ثم انقر فوق **Next** (التالي).

استعادة النظام

توفر نظم تشغيل Windows خيار System Restore (استعادة النظام) والذي يتيح لك إعادة جهاز الكمبيوتر إلى حالة التشغيل التي كان عليها من قبل (دون التأثير على ملفات البيانات)، وذلك إذا أدت أية تغييرات تم إجراؤها على الأجهزة أو البرامج أو إعدادات النظام الأخرى إلى ترك الكمبيوتر في حالة تشغيل غير مرغوب فيها. وسيكون من الممكن عكس كافة التغييرات التي سيقوم خيار System Restore (استعادة النظام) بتطبيقها على الكمبيوتر.

تنبيه: قم بعمل نسخ احتياطية من ملفات البيانات الخاصة بك بشكل منتظم. لا يراقب خيار System Restore (استعادة النظام) ملفات البيانات الخاصة بك ولا يستردها.

ملاحظة: تنطبق الإجراءات المذكورة في هذا المستند على العرض الافتراضي في Windows، لذلك قد لا تنطبق إذا قمت بضبط كمبيوتر Dell™ الخاص بك على عرض Windows Classic (Windows الكلاسيكي).

بدء استعادة النظام

1. انقر فوق **Start** (ابدأ) .

2. اكتب في مربع البحث System Restore (استعادة النظام) واضغط على <Enter>.

استعادة نظام التشغيل

- يمكنك استعادة نظام التشغيل الخاص بك بالطرق التالية:
 - تعمل أداة System Restore (استعادة النظام) على استعادة الكمبيوتر إلى حالة تشغيل سابقة دون التأثير على ملفات البيانات. استخدم System Restore (استعادة النظام) كأول حل لاستعادة نظام التشغيل الخاص بك والاحتفاظ بملفات البيانات.
 - يعمل Dell Factory Image Restore (استعادة صورة المصنع من Dell) على استعادة القرص الصلب إلى حالة التشغيل التي كان عليها عند قيامك بشراء الكمبيوتر. يؤدي هذا الإجراء إلى حذف كافة البيانات الموجودة على محرك القرص الصلب بشكل دائم وإزالة أية برامج تم تثبيتها بعد استلام الكمبيوتر. استخدم Dell Factory Image Restore (استعادة صورة المصنع من Dell) فقط إذا لم تحل System Restore (استعادة النظام) مشكلة نظام التشغيل الخاص بك.
- إذا تسلمت قرص نظام التشغيل مع جهاز الكمبيوتر، فيمكنك استخدامه لاستعادة نظام التشغيل الخاص بك. ومع ذلك، يؤدي استخدام القرص المضغوط الخاص بنظام التشغيل إلى حذف كافة البيانات الموجودة على محرك القرص الصلب. استخدم القرص فقط إذا لم تنجح أداة System Restore (استعادة النظام) في مشكلة نظام التشغيل الخاص بك.

5. اكتب 1 لبدء تشغيل قائمة CD (القرص المضغوط) واضغط على <Enter> للمتابعة.

6. حدد Run the 32 Bit Dell Diagnostics

(تشغيل Dell Diagnostics 32 بت) من القائمة المرقمة. إذا ظهر في القائمة إصدارات متعددة، حدد الإصدار الذي يتناسب مع الكمبيوتر الخاص بك.

7. حدد الاختبار الذي ترغب في تشغيله.

8. إذا واجهت مشكلة أثناء إجراء أحد الاختبارات، ستظهر رسالة تحمل رمز خطأ ووصف المشكلة. دَوِّن رمز الخطأ ووصف المشكلة، واتصل بشركة Dell (انظر "الاتصال بشركة Dell" في صفحة 68).

ملاحظة: ستجد رقم Service Tag (علامة الخدمة) الخاص بالكمبيوتر أعلى شاشة كل اختبار. إذا اتصلت بـ Dell، فسيطلب منك مسؤول الدعم الفني تزويده برمز الخدمة الخاص بك.

9. عند انتهاء الاختبارات، أغلق شاشة الاختبار للعودة إلى إطار **Choose An Option** (اختر أحد الخيارات). لإنهاء Dell Diagnostics وإعادة تشغيل الكمبيوتر، انقر فوق **Exit** (إنهاء).

10. قم بإزالة قرص *Drivers and Utilities* (برامج التشغيل والأدوات المساعدة).

بدء تشغيل Dell Diagnostics من قرص Drivers and Utilities (برامج التشغيل والأدوات المساعدة)

والأدوات المساعدة)

1. أدخل قرص *Drivers and Utilities* (برامج التشغيل والأدوات المساعدة).

2. أوقف تشغيل الكمبيوتر وأعد تشغيله مرة أخرى. عند ظهور شعار DELL، اضغط على <F12> على الفور.

ملاحظة: إذا انتظرت وقتاً طويلاً جداً وظهر شعار نظام التشغيل، فواصل الانتظار حتى ترى سطح مكتب **Microsoft® Windows®**؛ ثم قم بإيقاف تشغيل جهاز الكمبيوتر والمحاولة مرة أخرى.

ملاحظة: تعمل الخطوات التالية على تغيير تتابع التمهيد لمرة واحدة فقط. في المرة التالية التي تقوم فيها بتشغيل الكمبيوتر، يتم تمهيده طبقاً للأجهزة المحددة في برنامج إعداد النظام.

3. عند ظهور قائمة جهاز التمهيد، قم بتمييز **CD/DVD/CD-RW** واضغط على <Enter>.

4. حدد الخيار **Boot from CD-ROM** (التمهيد من محرك الأقراص المضغوطة) من القائمة التي تظهر واضغط على <Enter>.

إذا تم استدعاء تقييم النظام قبل التمهيد:

a. يبدأ PSA (تقييم النظام قبل التمهيد) في تشغيل الاختبارات.

b. في حالة إتمام PSA بنجاح، سوف تظهر لك الرسالة التالية: "No problems have been found with this system so far. Do you want to run the remaining memory tests? This will take about 30 minutes or more. Do you want to continue? (Recommended)." (لم يتم العثور على أي مشاكل بهذا النظام حتى الآن. هل تريد تشغيل اختبارات الذاكرة المتبقية؟ سوف تستغرق هذه العملية حوالي 30 دقيقة أو أكثر. هل تريد المتابعة؟ (موصى به)).

c. اضغط على <y> للمتابعة إذا كنت تواجه مشاكل بالذاكرة، خلاف ذلك، اضغط على <n>.

d. سوف تظهر لك الرسالة "Booting Dell Diagnostic Utility Partition. Press any key to continue." (تمهيد قسم أداة التشخيص المساعدة من Dell.) اضغط على أي مفتاح للمتابعة.)

e. اضغط على أي مفتاح للانتقال إلى إطار **Choose An Option** (اختر أحد الخيارات).

إذا لم يتم استدعاء تقييم النظام قبل التمهيد:

اضغط على أي مفتاح لبدء تشغيل Dell Diagnostics من قسم أداة التشخيص على محرك القرص الثابت الخاص بك.

4. حدد الاختبار الذي ترغب في تشغيله.

5. إذا واجهت مشكلة أثناء إجراء أحد الاختبارات، ستظهر رسالة تحمل رمز خطأ ووصف المشكلة. دَوِّن رمز الخطأ ووصف المشكلة، واتصل بشركة Dell (انظر "الاتصال بشركة Dell" في صفحة 68).

 **ملاحظة:** ستجد رقم Service Tag الخاص بالكمبيوتر أعلى شاشة كل اختبار. إذا اتصلت بـ Dell، فسيطلب منك مسئول الدعم الفني تزويده برمز الخدمة الخاص بك.

6. عند انتهاء الاختبارات، أغلق شاشة الاختبار للعودة إلى إطار **Choose An Option** (اختر أحد الخيارات). لإنهاء Dell Diagnostics وإعادة تشغيل الكمبيوتر، انقر فوق **Exit** (إنهاء).

بدء تشغيل Dell Diagnostics من محرك القرص الصلب

يوجد Dell Diagnostics في قسم مخفي خاص بأداة التشخيص المساعدة على محرك القرص الصلب لديك.

ملاحظة: إذا لم يتمكن الكمبيوتر من عرض صورة الشاشة، فاتصل بشركة Dell (انظر "الاتصال بشركة Dell" في صفحة 68).

1. تأكد من أن الكمبيوتر موصل بمأخذ تيار كهربائي يعمل بكفاءة.
2. قم بتشغيل (أو إعادة تشغيل) الكمبيوتر الخاص بك.
3. عند ظهور الشعار **DELL™**، اضغط على <F12> على الفور. حدد **Diagnostics** (تشخيصات) من قائمة التمهيد واضغط على <Enter>.

ملاحظة: إذا انتظرت وقتاً طويلاً جداً وظهر شعار نظام التشغيل، فواصل الانتظار حتى ترى سطح مكتب **Microsoft® Windows®**؛ ثم قم بإيقاف تشغيل جهاز الكمبيوتر والمحاولة مرة أخرى.

ملاحظة: إذا شاهدت رسالة تبين عدم العثور على قسم الأداة المساعدة للتشخيص، فقم بتشغيل Dell Diagnostics من قرص **Drivers and Utilities** (برامج التشغيل والأدوات المساعدة).

Dell Diagnostics

إذا واجهت مشكلة في الكمبيوتر الخاص بك، فقم بإجراء الفحوصات الموضحة في "مشاكل البرامج وعدم الاستجابة للأوامر" في صفحة 47 وقم بتشغيل Dell Diagnostics قبل الاتصال بشركة Dell للحصول على المساعدة الفنية.

ملاحظة: يعمل Dell Diagnostics على أجهزة كمبيوتر Dell فقط.

ملاحظة: القرص **Drivers and Utilities** (برامج التشغيل والأدوات المساعدة) اختياري وقد لا يرد مع جهاز الكمبيوتر الخاص بك.

انظر دليل **Dell Technology Guide** لمراجعة معلومات تهيئة جهاز الكمبيوتر والتأكد من ظهور ونشاط الجهاز الذي ترغب في اختباره في برنامج إعداد النظام.

قم ببدء تشغيل Dell Diagnostics من محرك القرص الصلب أو من قرص **Drivers and Utilities** (برامج التشغيل والأدوات المساعدة).

مكتشف أخطاء الأجهزة وإصلاحها

إذا لم يتم اكتشاف أحد الأجهزة أثناء إعداد نظام التشغيل أو إذا تم اكتشافه لكن تمت تهيئته بشكل غير صحيح، فيمكنك استخدام **Hardware Troubleshooter** (أداة استكشاف أخطاء الأجهزة وإصلاحها) لحل عدم التوافق.

لبدء تشغيل أداة استكشاف أخطاء الأجهزة وإصلاحها:

1. انقر فوق **Start** (ابدأ)  ← **Help and Support** (التعليمات والدعم).

2. اكتب `hardware troubleshooter` (أداة استكشاف أخطاء الأجهزة وإصلاحها) في حقل البحث واضغط على **<Enter>** (إدخال) لبدء البحث.

3. في نتائج البحث، حدد الخيار الذي يقدم أفضل وصفاً للمشكلة واتبع باقي خطوات استكشاف الأخطاء وإصلاحها.

USB over current error (خطأ جهاز USB بحاجة لتيار أعلى) — قم بفصل جهاز USB. يحتاج جهاز USB الخاص بك إلى المزيد من الطاقة ليعمل بكفاءة. استخدم مصدر طاقة خارجي لتوصيل جهاز USB، أو إذا كان الجهاز يحتوي على كابلين USB، قم بتوصيل كليهما.

CAUTION - Hard Drive SELF MONITORING SYSTEM has reported that a parameter has exceeded its normal operating range.

Dell recommends that you back up your data regularly. A parameter out of range may or may not indicate a potential hard drive problem (تنبيه - أظهر نظام المراقبة الذاتي

للقراص الصلب أن أحد المعاملات قد تجاوز معدل التشغيل الطبيعي له، توصي Dell بأن تقوم بإجراء نسخ احتياطي لبياناتك بشكل منتظم. فقد يشير المعامل الذي تجاوز نطاق تشغيله أو لا يشير إلى وجود مشكلة محتملة في محرك القرص الصلب) — خطأ في S.M.A.R.T، من الممكن وجود عطل في محرك القرص الصلب. اتصل بشركة Dell للحصول على المساعدة، انظر "الاتصال بشركة Dell" في صفحة 68).

No boot device available (لا يوجد جهاز تمهيد)

مفتاح) — لا يوجد قسم قابل للتمهيد على محرك القرص الصلب أو أن كابل محرك القرص الصلب غير مثبت بإحكام أو لا يوجد جهاز قابل للتمهيد.

- إذا كان محرك القرص الصلب هو جهاز التمهيد الخاص بك، فتأكد من توصيل الكابلات ومن تركيب محرك القرص وتثبيته بشكل صحيح وتقسيمه كجهاز تمهيد.
- ادخل إلى إعداد النظام وتأكد من أن معلومات تتابع التمهيد صحيحة (انظر دليل *Dell Technology Guide* على موقع دعم Dell على الإنترنت على support.dell.com).

No timer tick interrupt (عدم وجود توقف لمؤشر

المؤقت) — من المحتمل وجود عطل في إحدى رقاقات لوحة النظام أو يوجد خلل في اللوحة الأم. اتصل بشركة Dell للحصول على المساعدة، انظر "الاتصال بشركة Dell" في صفحة 68).

Hard-disk drive failure (عطل في محرك القرص

الصلب) — خلل محتمل في محرك القرص الصلب أثناء إجراء POST (الاختبار الذاتي عند بدء التشغيل). اتصل بشركة Dell للحصول على المساعدة، انظر "الاتصال بشركة Dell" في صفحة 68).

Hard-disk drive read failure (عطل في قراءة

محرك القرص الصلب) — خلل محتمل في محرك القرص الصلب أثناء إجراء اختبار تمهيد محرك القرص الصلب. اتصل بشركة Dell للحصول على المساعدة، انظر "الاتصال بشركة Dell" في صفحة 68).

Keyboard failure (خلل في لوحة المفاتيح) —

خلل في لوحة المفاتيح أو الكابل غير مثبت. لاستبدال لوحة المفاتيح، انظر دليل الخدمة على موقع دعم Dell على الإنترنت على support.dell.com.

Alert! Previous attempts at booting this system have failed at checkpoint [nnnn]. For help in resolving this problem, please note this checkpoint and contact Dell Technical Support (تنبيه! فشل المحاولات السابقة لتمهيد هذا النظام عند نقطة المراجعة [nnnn]، للمساعدة على حل هذه المشكلة، الرجاء ملاحظة نقطة المراجعة هذه والاتصال بالدعم الفني لشركة Dell) — فشل الكمبيوتر في استكمال إجراءات التمهيد ثلاث مرات متتالية بسبب نفس الخطأ. اتصل بشركة Dell للحصول على المساعدة، انظر "الاتصال بشركة Dell" في صفحة 68).

CMOS checksum error (خطأ في المجموع الاختباري لـ CMOS) — خلل محتمل في اللوحة الأم أو انخفاض طاقة بطارية ساعة الوقت الحقيقي RTC. استبدل البطارية (انظر دليل الخدمة على موقع دعم Dell على الإنترنت على support.dell.com أو اتصل بشركة Dell) انظر "الاتصال بشركة Dell" في صفحة 68).

CPU fan failure (عطل في مروحة وحدة المعالجة المركزية) — تعطلت مروحة وحدة المعالجة المركزية. استبدل مروحة وحدة المعالجة المركزية (انظر دليل الخدمة على موقع دعم Dell على الإنترنت على support.dell.com).

About Your System (حول النظام الخاص بك) Documentation (وثائق النظام) و Warranty Information (معلومات الضمان) و System Information (معلومات النظام) و Upgrades & Accessories (الترقية والملحقات)



للمزيد من المعلومات حول **Dell Support Center** (مركز دعم Dell) وأدوات الدعم المتاحة، انقر فوق علامة التبويب **Services** (خدمات) على support.dell.com.

رسائل النظام

إذا كان هناك مشكلة أو خلل بالكمبيوتر الخاص بك، فقد يقوم بعرض إحدى رسائل النظام التي ستساعدك على تحديد سبب المشكلة والإجراء اللازم لحل المشكلة.

ملاحظة: إذا لم تكن الرسالة التي تلقيتها مدرجة في الأمثلة التالية، فانظر الوثائق الخاصة إما بنظام التشغيل أو البرنامج الذي كان قيد التشغيل عند ظهور الرسالة. أو يمكنك مراجعة دليل *Dell Technology Guide* على محرك القرص الصلب أو على موقع دعم Dell على الإنترنت على support.dell.com أو مراجعة "الاتصال بشركة Dell" في صفحة 68 للحصول على مساعدة.

استخدام أدوات الدعم

مركز دعم Dell

يساعدك **Dell Support Center** (مركز دعم Dell) في العثور على ما تحتاجه من خدمة ودعم ومعلومات خاصة بالنظام. لبدء تشغيل التطبيق، انقر فوق رمز  في شريط المهام.

تعرض الصفحة الرئيسية لـ **Dell Support Center** (مركز دعم Dell) رقم موديل الكمبيوتر ورمز الخدمة السريعة ومعلومات الاتصال الخاصة بالخدمة.

توفر الصفحة الرئيسية كذلك ارتباطات للوصول إلى:

Alerts (التنبيهات) تنبيهات الدعم الفني الخاصة بالكمبيوتر



Assistance from Dell Technical (المساعدة من Dell) **Support with DellConnect™** (الدعم الفني باستخدام DellConnect™) و **Customer Service** (خدمة العملاء) و **Training and Tutorials** (التدريب والبرامج التعليمية) و **How-To Help with Dell on Call** (كيفية الحصول على التعليمات من خلال Online) و **المساعدة الفورية من Dell** و **Scan with PC CheckUp** (الفحص عبر الإنترنت باستخدام PC CheckUp)



Self Help (التعليمات الذاتية) **Troubleshooting** (استكشاف الأخطاء وإصلاحها) و **Security** (الأمان) و **System Performance** (أداء النظام) و **Network/Internet** (الشبكة/الإنترنت) و **Backup** (النسخ الاحتياطي/الاسترداد) و **Recovery** (النسخ الاحتياطي/الاسترداد) و **Windows operating system** (نظام التشغيل Windows)



Windows Vista®

- قم بحفظ وإغلاق أية ملفات أو برامج مفتوحة وإيقاف تشغيل الكمبيوتر من قائمة **Start** (ابدأ) .
- انظر وثائق البرنامج أو اتصل بالجهة المصنعة للبرنامج، للحصول على المعلومات الخاصة باستكشاف الأخطاء وإصلاحها:

– تأكد من توافق البرنامج مع نظام التشغيل المثبت على الكمبيوتر.

– تأكد من إيفاء الكمبيوتر الخاص بك بالحد الأدنى من متطلبات الأجهزة اللازمة لتشغيل البرنامج. راجع وثائق البرنامج للحصول على المعلومات.

– تأكد من تثبيت البرنامج وتهيئته بشكل صحيح.

– تحقق من عدم تعارض برامج تشغيل الأجهزة مع البرنامج.

– إذا لزم الأمر، قم بإلغاء تثبيت البرنامج ثم إعادة تثبيته مرة أخرى.

1. انقر فوق **Start** (ابدأ)  ← **Control Panel** (لوحة التحكم) ← **Programs** (برامج) ← **Use an older program with this version of Windows** (استخدم برنامج أقدم مع هذا الإصدار من Windows).

2. في شاشة الترحيب، انقر فوق **Next** (التالي).

3. اتبع الإرشادات الموضحة على الشاشة.

Windows® 7

1. انقر فوق **Start** (ابدأ) .

2. في مربع البحث، اكتب **Use an older program with this version of Windows** (استخدم برنامج أقدم مع هذا الإصدار من Windows)، ثم اضغط على **<Enter>**.

3. اتبع الإرشادات في معالج **Program Compatibility** (توافق البرامج).

إذا واجهت مشاكل مع برامج أخرى —

- قم بإجراء نسخ احتياطي لملفاتك على الفور.
- استخدم برنامجًا لمكافحة الفيروسات لفحص محرك القرص الصلب أو الأقراص المضغوطة.

إذا توقف الكمبيوتر عن الاستجابة أو ظهرت شاشة زرقاء ثابتة —

⚠ تحذير: قد تفقد البيانات إذا لم تتمكن من إيقاف تشغيل نظام التشغيل.

إذا لم تتمكن من الحصول على استجابة بالضغط على مفتاح في لوحة المفاتيح أو تحريك الماوس، فاضغط على زر التشغيل من 8 إلى 10 ثوان على الأقل حتى يتوقف الكمبيوتر عن العمل ثم أعد تشغيل الكمبيوتر.

في حالة وجود برنامج مصمم لنظام تشغيل **Microsoft® Windows** سابق —

قم بتشغيل Program Compatibility Wizard (معالج توافق البرامج). يقوم Program Compatibility Wizard (معالج توافق البرامج) بتكوين أحد البرامج حتى يعمل في بيئة مماثلة لبيئات إصدار سابق من أنظمة تشغيل Microsoft Windows.

مشاكل البرامج و عدم الاستجابة للأوامر

إذا تعذر بدء تشغيل الكمبيوتر — تأكد من إحكام توصيل كابل الطاقة بالكمبيوتر وبمأخذ التيار الكهربائي.

إذا توقف أحد البرامج عن الاستجابة —

إنهاء البرنامج:

1. اضغط على **<Ctrl><Shift><Esc>** معًا في نفس الوقت.

2. انقر فوق **Applications** (تطبيقات).

3. انقر فوق البرنامج الذي لم يعد يستجيب.

4. انقر فوق **End Task** (إنهاء المهمة).

إذا تعطل أحد البرامج بشكل متكرر — قم بمراجعة وثائق البرنامج. إذا لزم الأمر، فقم بإلغاء تثبيت البرنامج، ثم أعد تثبيته.

ملاحظة: عادةً ما يشتمل البرنامج على إرشادات للتثبيت في الوثائق أو على القرص المضغوط الخاص بالبرنامج.

مشاكل الذاكرة

إذا تلقيت رسالة تشير إلى وجود ذاكرة غير كافية —

• قم بحفظ وإغلاق أي ملفات مفتوحة وإنهاء أي برامج مفتوحة لا تستخدمها، وذلك لترى إن كان قد حل ذلك الإجراء المشكلة.

• انظر وثائق البرامج لمعرفة الحد الأدنى من متطلبات الذاكرة. إذا لزم الأمر، فقم بتركيب ذاكرة إضافية (انظر دليل الخدمة على موقع دعم Dell على الإنترنت على support.dell.com).

• أعد تركيب وحدات الذاكرة (انظر دليل الخدمة على موقع دعم Dell على الإنترنت على support.dell.com) لضمان اتصال الكمبيوتر بالذاكرة بنجاح.

إذا واجهت أية مشاكل أخرى بالذاكرة —

• تأكد من إتباعك لتوجيهات تركيب الذاكرة (انظر دليل الخدمة على موقع دعم Dell على الإنترنت على support.dell.com).

• تحقق من توافق وحدة الذاكرة مع الكمبيوتر الخاص بك. يدعم الكمبيوتر الخاص بك الذاكرة من نوع DDR3. للحصول على المزيد من المعلومات حول أنواع الذاكرة التي يدعمها الكمبيوتر، انظر "المواصفات" في صفحة 71.

• قم بتشغيل Dell Diagnostics (انظر "Dell Diagnostics" في صفحة 53).

• أعد تركيب وحدات الذاكرة (انظر دليل الخدمة على موقع دعم Dell على الإنترنت على support.dell.com) لضمان اتصال الكمبيوتر بالذاكرة بنجاح.

إذا أضاء مصباح الطاقة بضوء أبيض ثابت والكمبيوتر لا يستجيب — فقد تكون شاشة العرض لا تستجيب. اضغط على زر الطاقة حتى يتم إيقاف تشغيل الكمبيوتر، ثم أعد تشغيله مرة أخرى.

إذا كان مصباح الطاقة يومض باللون الأبيض — الكمبيوتر في وضع الانتظار. حرك المؤشر باستخدام الماوس الموصل أو اضغط على زر التشغيل لاستئناف التشغيل العادي.

إذا واجهت تداخلاً يعيق الاستقبال على الكمبيوتر الخاص بك — تتسبب إشارة غير مرغوبة في إنشاء تداخل عن طريق مقاطعة أو حجب الإشارات الأخرى. بعض الأسباب المحتملة للتداخل هي:

- كابلات تمديد الطاقة ولوحة المفاتيح والماوس.
- اتصال العديد من الأجهزة بشريحة طاقة واحدة.
- اتصال العديد من شرائح الطاقة بنفس المأخذ الكهربائي.

مشاكل الطاقة

إذا كان مصباح الطاقة مطفأً — قد يكون الكمبيوتر في وضع إيقاف التشغيل أو لا يتلقى الطاقة.

- أعد تثبيت كابل الطاقة بكل من موصل الطاقة الموجود على الكمبيوتر ومأخذ التيار الكهربائي.
- إذا كان الكمبيوتر متصلاً بشريحة طاقة، فتأكد من توصيل شريحة الطاقة بمأخذ تيار كهربائي ومن تشغيلها. وتجنب أيضاً استخدام أجهزة حماية الطاقة وشرائح الطاقة وكابلات تمديد الطاقة للتحقق من تشغيل الكمبيوتر بشكل صحيح.
- تأكد من عمل مأخذ التيار الكهربائي وذلك باختباره بجهاز آخر، على سبيل المثال أحد المصابيح.
- قم بفحص توصيلات كابل محول التيار المتردد. إذا كان محول التيار المتردد مزود بمصباح، فتأكد من أنه مضاء.

الاتصالات السلكية

في حالة فقد اتصال الشبكة السلكي — الكابل غير ثابت أو تالف.

- تحقق من الكابل للتأكد من أنه متصل وغير تالف.

يتيح لك مصباح سلامة الاتصال الموجود على موصل الشبكة المدمج التحقق من أن اتصالك يعمل بكفاءة وأيضاً يوفر معلومات حول الحالة:

- أخضر — يشير إلى وجود اتصال جيد بين الكمبيوتر وشبكة بسرعة 10 ميجابت/ثانية.

- برتقالي — يشير إلى وجود اتصال جيد بين شبكة تعمل بسرعة 100/1000 ميجابت/ثانية والكمبيوتر.

- مطفاً — الكمبيوتر لا يكتشف اتصال فعلي بالشبكة.

 **ملاحظة:** يُستخدم مصباح سلامة الاتصال الموجود على موصل الشبكة في اتصال الشبكة السلكية فقط. لا يوفر مصباح سلامة الاتصال الحالة للاتصالات اللاسلكية.

سبع إشارات صوتية — عطل في المعالج

اتصل بشركة Dell (انظر "الاتصال بشركة Dell" في صفحة 68).

ثماني إشارات صوتية — عطل في الشاشة

اتصل بشركة Dell (انظر "الاتصال بشركة Dell" في صفحة 68).

مشاكل الشبكة

الاتصالات اللاسلكية

في حالة فقد الاتصال بالشبكة اللاسلكية —

جهاز التوجيه اللاسلكي مطفاً أو تم تعطيل الاتصال اللاسلكي على الكمبيوتر.

- تحقق من جهاز التوجيه اللاسلكي للتأكد من أنه قيد التشغيل ومن أنه متصل بمصدر البيانات الخاص بك (مودم الكابل أو لوحة وصل الشبكة).

- قد يعمل التداخل على حجب أو مقاطعة الاتصال اللاسلكي الخاص بك. حاول نقل الكمبيوتر الخاص بك إلى مكان قريب من جهاز التوجيه اللاسلكي.

- أعد إنشاء اتصالك بجهاز التوجيه اللاسلكي (انظر "إعداد اتصال لاسلكي" في صفحة 14).

أكواد الإشارة الصوتية

قد يصدر الكمبيوتر سلسلة من الإشارات الصوتية أثناء بدء التشغيل إذا تعذر على الشاشة عرض الأخطاء أو المشكلات. تساعدك أكواد الإشارة الصوتية المتكررة التالية على استكشاف مشاكل الكمبيوتر الخاص بك وإصلاحها.

 **ملاحظة:** لاستبدال الأجزاء، انظر دليل الخدمة على موقع دعم Dell على الإنترنت على support.dell.com.

إشارة صوتية واحدة — خلل في المجموع الاختباري لـ **BIOS ROM**: فشل محتمل في اللوحة الأم

اتصل بشركة Dell (انظر "الاتصال بشركة Dell" في صفحة 68).

إشارتان صوتيتان — لم يتم اكتشاف ذاكرة **RAM**

- قم بإزالة وحدات الذاكرة، ثم أعد تثبيت وحدة واحدة وأعد تشغيل الكمبيوتر. إذا بدأ الكمبيوتر في العمل بشكل عادي، فأعد تركيب وحدة إضافية. تابع حتى تعرف الوحدة التي بها العطل أو حتى تعيد تثبيت كافة الوحدات بدون خطأ.
- قم بتثبيت وحدات ذاكرة من نفس النوع في الكمبيوتر، إذا توفر ذلك.

• إذا استمرت المشكلة، فاتصل بشركة Dell (انظر "الاتصال بشركة Dell" في صفحة 68).

ثلاث إشارات صوتية — احتمال وجود خلل في اللوحة الأم

اتصل بشركة Dell (انظر "الاتصال بشركة Dell" في صفحة 68).

أربع إشارات صوتية — عطل في القراءة/الكتابة لذاكرة الوصول العشوائي **RAM**

- تأكد من عدم وجود متطلبات تركيب خاصة لوحدة الذاكرة/موصل الذاكرة (انظر دليل الخدمة على موقع دعم Dell على الإنترنت على support.dell.com).
- تحقق من أن وحدات الذاكرة التي تثبتها متوافقة مع الكمبيوتر. للحصول على المزيد من المعلومات حول أنواع الذاكرة التي يدعمها الكمبيوتر، انظر "المواصفات" في صفحة 71.

• إذا استمرت المشكلة، فاتصل بشركة Dell (انظر "الاتصال بشركة Dell" في صفحة 68).

خمس إشارات صوتية — عطل في ساعة الوقت الحقيقي أعد تركيب البطارية.

ست إشارات صوتية — عطل في بطاقة الفيديو أو الرقاقة اتصل بشركة Dell (انظر "الاتصال بشركة Dell" في صفحة 68).

حل المشاكل

يوفر هذا القسم معلومات عن استكشاف الأخطاء وإصلاحها للكمبيوتر الخاص بك. إذا تعذر عليك حل مشكلتك باستخدام التوجيهات التالية، فانظر "استخدام أدوات الدعم" في صفحة 49 أو "الاتصال بشركة Dell" في صفحة 68.

⚠ تحذير: لا يجب أن يقوم أي شخص سوى فني الخدمة المدرب بإزالة غطاء الكمبيوتر. انظر دليل الخدمة على موقع دعم Dell على الإنترنت على support.dell.com للتعرف على الإرشادات المتقدمة للخدمة واستكشاف الأخطاء وإصلاحها.

مشاكل شاشة اللمس

بعض أو كل ميزات اللمس المتعدد لا تعمل —

- قد يتم تعطيل بعض ميزات اللمس المتعدد. لتمكين ميزات اللمس المتعدد، انقر فوق رمز **Multi-touch settings** (إعدادات اللمس المتعدد) في علبة النظام.

- قد يتم تعطيل بعض ميزات شاشة اللمس. لتمكين ميزات شاشة اللمس، انقر فوق **Start** (ابدأ)  ← **Pen and Control Panel** (لوحة التحكم) ← **Input Devices** (القلم وأجهزة الإدخال).

- قد لا تكون ميزة اللمس المتعدد مدعومة في التطبيق. إذا بدأت شاشة اللمس في فقد حساسيتها — قد توجد جسيمات غريبة على شاشة اللمس (مثل آثار لزجة) تعمل على إعاقة مستشعرات اللمس. لإزالة هذه الجسيمات:

1. قم بإيقاف تشغيل الكمبيوتر.

2. افصل سلك التيار من المأخذ الكهربائي بالحائط.  تنبيه: لا تستخدم الماء أو السوائل المنظفة في مسح شاشة اللمس.

3. استخدم قطعة قماش نظيفة خالية من الوبر (يمكن رش منظف مخفف غير كاشط أو ماء على قطعة القماش إذا لزم الأمر، ولكن ليس على الشاشة) وامسح سطح وجوانب شاشة اللمس لإزالة أية أوساخ أو بصمات أصابع.

 **ملاحظة:** توفر بعض عمليات التحرير في Windows Vista خيار إجراء نسخ احتياطي للكمبيوتر. 2. اتبع الإرشادات في معالج **Back Up Files** (عمل نسخ احتياطي للملفات).

Windows® 7

1. انقر فوق **Start** (ابدأ)  ← **Control Panel**
(لوحة التحكم) ← **Back Up and Restore**
(النسخ الاحتياطي والاستعادة).

2. انقر فوق **Set up backup...** (إعداد النسخ الاحتياطي...).

3. اتبع الإرشادات في معالج **Configure Backup**
(تكوين النسخ الاحتياطي).

مستشعر السقوط الحر

يعمل مستشعر السقوط الحر على حماية محرك القرص الصلب بالكمبيوتر لديك من احتمال التلف، من خلال اكتشاف حالة السقوط الحر التي تنجم عن السقوط العرضي للكمبيوتر المحمول. عند اكتشاف حالة سقوط حر، يتم وضع محرك القرص الصلب في حالة آمنة للحول دون تلف رأس القراءة/الكتابة والفقدان المحتمل للبيانات. يعود محرك القرص الصلب إلى التشغيل العادي عند التوقف عن اكتشاف حالة سقوط حر.

Windows® 7

2. اتبع الإرشادات في معالج **Windows Easy Transfer** (النقل السهل لنظام Windows).

Windows® 7

1. انقر فوق **Start** (ابدأ)  ← **Control Panel** (لوحة التحكم) ← **Getting Started** (البدء في التشغيل) ← **Transfer files from another computer** (نقل الملفات من كمبيوتر آخر).

2. اتبع الإرشادات في معالج **Windows Easy Transfer** (النقل السهل لنظام Windows).

إجراء نسخ احتياطي للبيانات

يوصى القيام بإجراء نسخ احتياطي للملفات والمجلدات الموجودة على الكمبيوتر بشكل دوري. لإجراء نسخ احتياطي للملفات:

Windows Vista®

1. انقر فوق **Start** (ابدأ)  ← **Control Panel** (لوحة التحكم) ← **System and Maintenance** (النظام والصيانة) ← **Back Up and Restore Center** (مركز النسخ الاحتياطي والاستعادة) ← **Back up files** (عمل نسخ احتياطي للملفات).

إذا ظهر إطار **User Account Control** (التحكم بحساب المستخدم)، فانقر فوق **Continue** (متابعة).

- **Power saver** (موفر الطاقة) — يوفر خيار الطاقة هذا الطاقة التي يستخدمها الكمبيوتر من خلال خفض أداء النظام لإطالة عمر الكمبيوتر ومن خلال تقليل كمية الطاقة التي يستهلكها الكمبيوتر على مدار عمره الافتراضي.
- **Balanced** (متوازن) (موصى به) — يعمل خيار الطاقة هذا تلقائيًا على موازنة أداء الكمبيوتر من خلال استهلاك الطاقة على الأجهزة ذات الكفاءة لذلك.

نقل المعلومات إلى كمبيوتر جديد

Windows Vista®

 **ملاحظة:** تنطبق الخطوات التالية على العرض الافتراضي في Windows، لذلك قد لا تنطبق إذا قمت بضبط كمبيوتر Dell™ على عرض Windows Classic (Windows الكلاسيكي).

1. انقر فوق **Start** (ابدأ)  ← **Control Panel** (لوحة التحكم) ← **System and Maintenance** (النظام والصيانة) ← **Welcome Center** (مركز الترحيب) ← **Transfer files and settings** (نقل الملفات والإعدادات).

إذا ظهر إطار **User Account Control** (التحكم بحساب المستخدم)، فانقر فوق **Continue** (متابعة).

تخصيص إعدادات الطاقة

يمكنك استخدام خيارات الطاقة الموجودة في نظام التشغيل لتكوين إعدادات الطاقة على جهاز الكمبيوتر. يوفر نظام التشغيل Microsoft® Windows® المثبت على كمبيوتر Dell ثلاث خيارات افتراضية:

Windows Vista®

- **Dell Recommended** (ما توصي به Dell) — يوفر خيار الطاقة هذا أداءً كاملاً عندما تحتاج إلى ذلك ويوفر الطاقة أثناء فترات عدم النشاط.
- **Power saver** (موفر الطاقة) — يوفر خيار الطاقة هذا الطاقة التي يستخدمها الكمبيوتر من خلال خفض أداء النظام لإطالة عمر الكمبيوتر ومن خلال تقليل كمية الطاقة التي يستهلكها الكمبيوتر على مدار عمره الافتراضي.
- **High performance** (الأداء العالي) — يوفر خيار الطاقة هذا أعلى مستوى لأداء النظام على الكمبيوتر من خلال تكييف سرعة المعالج وفقاً لنشاطك وتحقيق الحد الأقصى لأداء النظام.

تخصيص سطح المكتب

يمكنك استخدام خيارات التخصيص المتاحة في نظام التشغيل لديك لتغيير المظهر والدقة وخلفية الشاشة وشاشة التوقف الخ.

Windows Vista®

1. انقر بزر الماوس الأيمن فوق مساحة مفتوحة على سطح المكتب.

2. انقر فوق **Personalize** (تخصيص)، لفتح إطار **Personalize appearance and sounds** (تخصيص المظهر والأصوات) وتعرف على المزيد عن خيارات التخصيص.

Windows® 7

1. انقر بزر الماوس الأيمن فوق مساحة مفتوحة على سطح المكتب.

2. انقر فوق **Personalize** (تخصيص)، لفتح إطار **Change the visuals and sounds on your computer** (تغيير المرئيات والأصوات على الكمبيوتر) وتعرف على المزيد حول خيارات التخصيص.

مميزات البرامج

ملاحظة: للمزيد من المعلومات عن المزايا الموضحة في هذا القسم، انظر دليل **Dell Technology Guide** على محرك القرص الصلب لديك أو على موقع دعم Dell على الإنترنت على **support.dell.com**.

التعرف على الأوجه FastAccess

قد يكون الكمبيوتر لديك مزودًا بميزة التعرف على الأوجه FastAccess. تساعد هذه الميزة في الحفاظ على تأمين كمبيوتر Dell الخاص بك من خلال التعرف على الشكل الفريد لوجهك وتستخدم ذلك في تأكيد هويتك من أجل توفير معلومات تسجيل الدخول تلقائيًا في الحالات التي تتطلب إدخالك لهذه المعلومات بنفسك (مثل تسجيل الدخول إلى حساب Windows أو مواقع ويب آمنة). لمزيد من المعلومات، انقر فوق

Start (ابدأ) ← Programs (برامج) ←
FastAccess

الإنتاجية والاتصال

يمكنك استخدام الكمبيوتر الخاص بك لإنشاء عروض تقديمية ونشرات وبطاقات تهنئة ودعاية مطبوعة وجداول بيانات. كما يمكنك أيضًا تحرير وعرض الصور الفوتوغرافية والصور الرقمية. تحقق من طلب الشراء الخاص بك لمعرفة البرامج المثبتة على الكمبيوتر.

بعد الاتصال بالإنترنت، يمكنك الوصول إلى مواقع ويب وإعداد حساب بريد إلكتروني وتحميل وتنزيل الملفات وغير ذلك.

الترفيه والوسائط المتعددة

يمكنك استخدام الكمبيوتر لمشاهدة ملفات الفيديو وممارسة الألعاب وإنشاء الأقراص المضغوطة/أقراص DVD الخاصة بك والاستماع إلى الموسيقى ومحطات الراديو قد يدعم محرك الأقراص الضوئية لديك العديد من تنسيقات وسائط الأقراص بما في ذلك الأقراص المضغوطة وأقراص DVD و Blu-ray Discs (اختياري).

يمكنك تنزيل أو نسخ ملفات صور والفيديو من الأجهزة المحمولة، مثل الكاميرات الرقمية والهواتف المحمولة. تتيح لك تطبيقات البرامج الاختيارية إمكانية تنظيم وإنشاء ملفات الموسيقى والفيديو التي يمكن تسجيلها إلى أقراص أو حفظها على منتجات محمولة مثل مشغلات MP3 وأجهزة الترفيه المحمولة أو تشغيلها وعرضها مباشرة على الأجهزة المتصلة مثل أجهزة التلفزيون وأجهزة الإسقاط وأجهزة المسرح المنزلي.

 تحذير: قد يؤدي استخدام بطارية غير متوافقة إلى زيادة خطر نشوب حريق أو انفجار. يجب أن يستخدم هذا الكمبيوتر فقط بطارية تم شرائها من Dell. لا تستخدم بطاريات من أجهزة كمبيوتر أخرى.

 تحذير: قبل إزالة البطارية، قم بإيقاف تشغيل الكمبيوتر وفصل الكابلات الخارجية (بما في ذلك محول التيار المتردد).

لإزالة البطارية:

1. قم بإيقاف تشغيل الكمبيوتر وقلبه.
2. قم بتحريك مزلاج تحرير البطارية جانبًا.
3. قم بإخراج البطارية من علبة البطارية.

لإعادة تركيب البطارية:

قم بإدخال البطارية في علبة البطارية حتى تستقر في موضعها.

إزالة البطارية وإعادة تركيبها

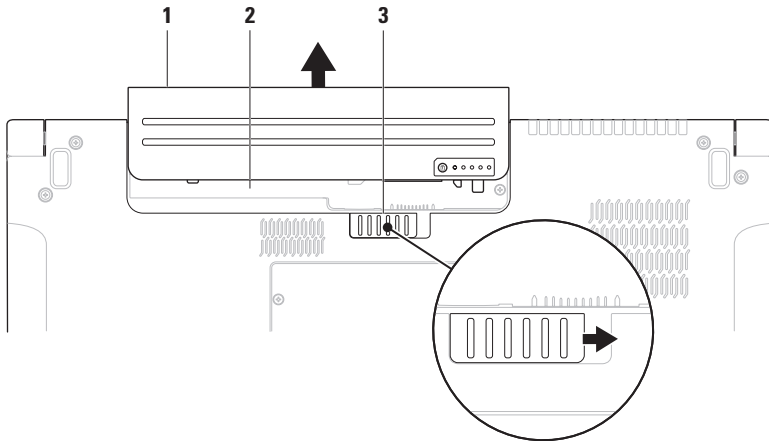

1 البطارية

2 علبة البطارية

3 قفل تحرير البطارية

التمرير الأفقي – تسمح لك بالتمرير إلى اليمين أو إلى اليسار في الإطار النشط.

حرك إصبعك لليسر أو لليمين لتنشيط التمرير الأفقي.

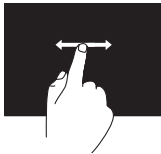

التدوير

تسمح لك بتدوير المحتوى النشط على الشاشة.

الالتفاف – تسمح لك بتدوير المحتوى النشط بمقدار 90 درجة باستخدام إصبعين.

مع الاحتفاظ بأحد الأصابع أو بالإبهام في مكانه، قم بتحريك الإصبع الآخر بحركة على شكل قوس جهة اليمين أو اليسار. يمكنك كذلك تدوير المحتوى النشط عن طريق تحريك كلا إصبعيك في حركة دائرية.



التمرير

تسمح لك بالتمرير خلال المحتوى. تشمل ميزات التمرير:

التدوير المحوري – تسمح لك بتحريك البؤرة على الكائن المحدد عندما يكون الكائن بأكمله غير مرئي.

حرك إصبعين في الاتجاه المطلوب للتمرير المحوري للكائن المحدد.

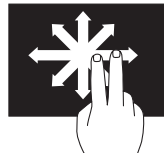

التمرير العمودي – تسمح لك بالتمرير للأعلى أو للأسفل في الإطار النشط.

حرك إصبعك للأعلى أو للأسفل لتنشيط التمرير العمودي.

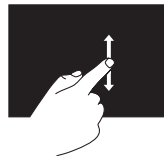

حركات شاشة اللمس (اختيارية)

ملاحظة: قد لا يعمل بعض من هذه الحركات خارج برنامج Dell Touch Zone.

التكبير/التصغير

تسمح لك بزيادة أو خفض مستوى التكبير لمحتوى الشاشة.

الضغط – يسمح لك بالتكبير أو التصغير بإبعاد إصبعين عن بعضهما أو بتقريبهما من بعضهما على الشاشة.

للتكبير: قم بإبعاد الإصبعين عن بعضهما لتكبير عرض الإطار النشط.



للتصغير: قم بتقريب الإصبعين من بعضهما لتصغير عرض الإطار النشط.



الثبات

تسمح لك بالحصول على معلومات إضافية عن طريق محاكاة النقر بزر الماوس الأيمن.

اضغط بإصبعك مع الاستمرار على شاشة اللمس لفتح قوائم حساسة للسياق.

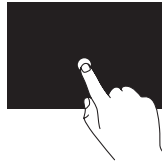

النقر

تسمح بتحريك المحتوى للأمام أو للخلف حسب اتجاه النقر.

حرك إصبعك بسرعة في الاتجاه المطلوب للتحرك عبر المحتوى في الإطار النشط كما لو كان صفحات في كتاب. يعمل النقر كذلك بشكل رأسي عند الانتقال عبر المحتوى مثل الصور أو الأغاني في قائمة تشغيل.

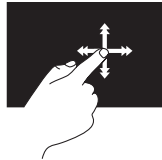

- **You Paint** (ارسم بنفسك) — لرسم وتلوين الصور وتحرير الصور الفوتوغرافية باستخدام هذا البرنامج.
 - **Games** (ألعاب) — لتشغيل ألعاب Windows محددة باللمس.
 - **Music** (موسيقى) — لتشغيل الموسيقى وإنشاء قوائم تشغيل والاستعراض عبر ملفات الموسيقى حسب الألبوم أو الفنان أو عنوان الأغنية.
 - **Internet Explorer** — استعراض الإنترنت باستخدام تقنية اللمس المتعدد. المس الارتباط الذي تريد اتبعه أو تنزيله.
 - **Help** (تعليمات) — استخدم ميزة **Help** (تعليمات) للحصول على مزيد من المعلومات حول كيفية استخدام شاشة اللمس.
- يتم بدء تشغيل مقطع فيديو يميز ميزات شاشة اللمس في المرة الأولى التي يتم فيها بدء تشغيل الكمبيوتر.

استخدام شاشة اللمس (اختيارية)

تعمل ميزة شاشة اللمس الموجودة على الكمبيوتر المحمول Studio على تحويل الكمبيوتر إلى شاشة عرض تفاعلية.

Dell Touch Zone

لبدء تشغيل برنامج Dell Touch Zone، انقر فوق **Start** (ابدأ)  ← **Dell Touch Zone**.

يمكنك الوصول إلى الميزات التالية في برنامج Dell Touch Zone:

- **Picture Viewer** (عارض الصور) — لعرض وتنظيم وتحرير الصور.
- **Dell Touch Cam** (كاميرا لمس Dell) — لالتقاط مقاطع الفيديو المنزلية باستخدام كاميرا مدمجة. يمكنك تحميل مقاطع الفيديو على **YouTube** عند الاتصال بالإنترنت.
- **Notes Creator** (منشئ الملاحظات) — لإنشاء تذكيرات مطبوعة أو بخط اليد. سوف تظهر هذه الملاحظات على لوحة النشرات في المرة التالية التي تقوم فيها بالوصول إلى Dell Touch Zone.
- **Drum Zone** (منطقة الإيقاع) — لتشغيل الموسيقى الموجودة على الكمبيوتر أو تشغيل آلات إيقاع مركبة.

- 1 **ميكروفونات المصفوفة الرقمية اليسرى** – تعمل مع ميكروفونات المصفوفة الرقمية اليمنى لتوفير صوت عالي الجودة للتحادث عن طريق الفيديو وتسجيل الصوت.
- 2 **مؤشر نشاط الكاميرا** – يشير ما إذا كانت الكاميرا قيد التشغيل أو إيقاف التشغيل.
- 3 **الكاميرا** – كاميرا مدمجة لالتقاط الفيديو وعقد المؤتمرات والمحادثة.
- 4 **ميكروفون المصفوفة الرقمية اليمنى** – يعمل مع ميكروفون المصفوفة الرقمية اليسرى لتوفير صوت عالي الجودة للتحادث عن طريق الفيديو وتسجيل الصوت.
- 5 **شاشة العرض** – من الممكن أن تختلف شاشة العرض لديك حسب الاختيارات التي اخترتها عند شرائك الكمبيوتر. للمزيد من المعلومات حول الشاشات، انظر دليل *Dell Technology Guide*.

مميزات شاشة العرض

تحمل لوحة شاشة العرض الكاميرا وتكون مزودة بميكروفونات مزدوجة.

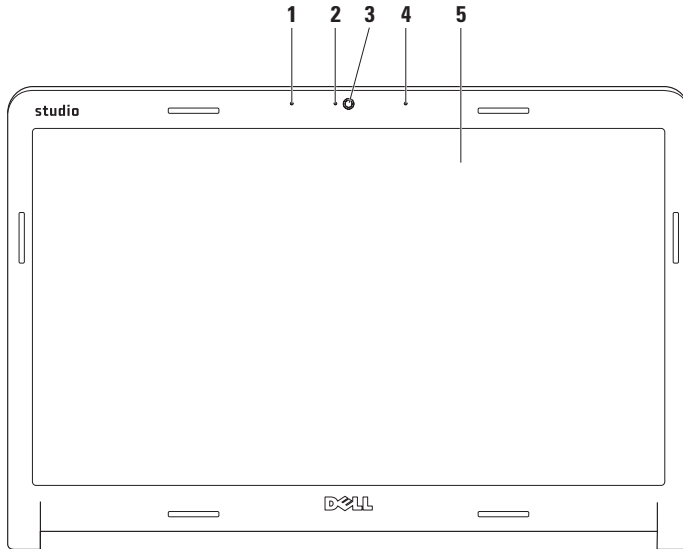

مفاتيح التحكم في الوسائط



مفاتيح التحكم في الوسائط الحساسة للمس



تشغيل المسار أو الفصل السابق ◀◀

تشغيل أو إيقاف مؤقت ▶/||

تشغيل المسار أو الفصل التالي ▶▶

إخراج القرص ▲

تشغيل Windows Mobility Center (مركز حركة Windows) ⚙

كتم الصوت 🚫

تقليل مستوى الصوت 🔊

زيادة مستوى الصوت 🔊)

مفاتيح التحكم في الوسائط

يمكن الوصول إلى مفاتيح التحكم في الوسائط باستخدام مفاتيح التحكم في الوسائط الموجودة على لوحة المفاتيح أو مفاتيح التحكم في الوسائط الحساسة للمس الموجودة فوق لوحة المفاتيح.

مفاتيح التحكم في الوسائط

يمكنك تكوين مفاتيح التحكم في الوسائط باستخدام **Function Key Behavior** (سلوك مفتاح الوظائف) في الأداة المساعدة **System Setup** (إعداد النظام) (BIOS). الخيارات الموجودة في إعداد **Function Key Behavior** (سلوك مفتاح الوظائف) هي:

Multimedia Key First (مفتاح الوسائط المتعددة أولاً) – هذا هو الإعداد الافتراضي. يؤدي الضغط على أي مفتاح للتحكم في الوسائط إلى تنفيذ إجراء الوسائط المتعددة ذي الصلة. بالنسبة لمفتاح الوظائف، اضغط على **<Fn>** + مفتاح الوظيفة المطلوب.

Function Key First (مفتاح الوظائف أولاً) – يؤدي الضغط على أي مفتاح وظائف إلى إجراء الوظيفة ذات الصلة. بالنسبة لإجراء الوسائط المتعددة، اضغط على **<Fn>** + مفتاح التحكم في الوسائط المطلوب.

ملاحظة:  يكون خيار **Multimedia Key First** (مفتاح الوسائط المتعددة أولاً) نشطاً فقط في نظام التشغيل.

مفاتيح التحكم في الوسائط الحساسة للمس

يؤدي لمس زر التحكم في الوسائط إلى تنفيذ إجراء الوسائط المتعددة ذي الصلة.

التكبير/التصغير

تسمح لك بزيادة أو خفض مستوى التكبير لمحتوى الشاشة. تتضمن ميزة التكبير/التصغير:

الضغط – تسمح لك بالتكبير أو التصغير بإبعاد إصبعين عن بعضهما أو بتقريبهما من بعضهما على لوحة اللمس.

للتكبير: قم بإبعاد الإصبعين عن بعضهما لتكبير عرض الإطار النشط.

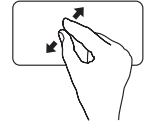

للتصغير: قم بتقريب الإصبعين من بعضهما لتصغير عرض الإطار النشط.

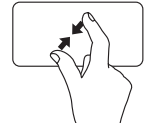

التدوير

تسمح لك بتدوير المحتوى النشط على الشاشة. تتضمن ميزة التدوير:

التفاف – تسمح لك بتدوير المحتوى النشط بمقدار 90 درجة باستخدام إصبعين بحيث يتم تثبيت أحد الإصبعين وتدوير الإصبع الآخر.

مع الاحتفاظ بإصبع الإبهام في مكانه، قم بتحريك إصبع السبابة بحركة على شكل قوس جهة اليمين أو اليسار لتدوير العنصر المحدد 90 درجة في اتجاه عقارب الساعة أو عكس اتجاه عقارب الساعة.



سطح المكتب

تسمح لك بتصغير كل الإطارات المفتوحة حتى يظهر سطح المكتب.

ضع يدك على لوحة اللمس في أي اتجاه وأبقها في مكانها لفترة وجيزة ثم أبعدها.

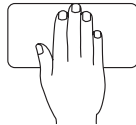

حركات لوحة اللمس

التمرير

تسمح لك بالتمرير خلال المحتوى. تتضمن ميزة التمرير:

التدوير المحوري – تسمح لك بتحريك البؤرة على الكائن المحدد عندما يكون الكائن بأكمله غير مرئي.

حرك إصبعين في الاتجاه المطلوب للتمرير المحوري للكائن المحدد.

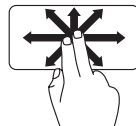

التمرير العمودي التلقائي – تسمح لك بالتمرير للأعلى أو للأسفل في الإطار النشط.

حرك إصبعين للأعلى أو للأسفل بحركة سريعة لتنشيط التمرير التلقائي العمودي.

انقر بخفة على لوحة اللمس لإيقاف التمرير التلقائي.

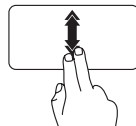

التمرير الأفقي التلقائي – تسمح لك بالتمرير إلى اليمين أو إلى اليسار في الإطار النشط.

حرك إصبعين جهة اليسار أو اليمين بحركة سريعة لتنشيط التمرير التلقائي أفقيًا.

انقر بخفة على لوحة اللمس لإيقاف التمرير التلقائي.

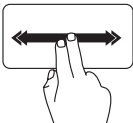

النقر

تسمح بتحريك المحتوى للأمام أو للخلف حسب اتجاه النقر.

حرك ثلاثة أصابع بسرعة في الاتجاه المطلوب لتحريك المحتوى في الإطار النشط.

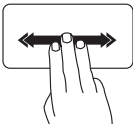

- 1 لوحة المفاتيح/لوحة المفاتيح المزودة بإضاءة خلفية (اختيارية) –** إذا قمت بشراء لوحة المفاتيح الاختيارية المزودة بإضاءة خلفية، فسيكون المفتاح F6 مزودًا برمز لوحة المفاتيح المزودة بإضاءة خلفية . توفر لوحة المفاتيح الاختيارية المزودة بإضاءة خلفية إمكانية الرؤية في الأجواء المظلمة عن طريق إضاءة كافة الرموز الموجودة على المفاتيح. توجد مفاتيح التحكم في الوسائط أيضًا بلوحة المفاتيح. تتحكم هذه المفاتيح في تشغيل الأقراص المضغوطة وأقراص DVD و Blu-ray Disc™ (اختيارية) والوسائط.
-  إعدادات سطوع لوحة المفاتيح المزودة بإضاءة خلفية –** اضغط على مفتاح <F6> للتبديل بين حالات الإضاءة الثلاثة (وفقًا للترتيب المزود):
- السطوع الجزئي للوحة المفاتيح
 - السطوع التام للوحة المفاتيح
 - إيقاف تشغيل الإضاءة
- للمزيد من المعلومات حول لوحة المفاتيح، انظر دليل *Dell Technology Guide*.
-
- 2 أزرار لوحة اللمس –** توفر وظائف النقر بزر الماوس الأيسر والأيمن مثل تلك الموجودة على الماوس.
- 3 لوحة اللمس –** توفر وظائف الماوس لتحريك المؤشر وسحب أو تحريك العناصر المحددة والنقر بالزر الأيمن أو الأيسر عن طريق النقر فوق سطح اللوحة.
- تدعم لوحة اللمس ميزات التمرير والنقر والتكبير/التصغير وسطح المكتب. لتغيير إعدادات لوحة اللمس، انقر نقرًا مزدوجًا فوق رمز **Dell Touch pad** (لوحة لمس Dell) الموجود في منطقة الإعلام على سطح المكتب.

ميزات قاعدة الكمبيوتر ولوحة المفاتيح

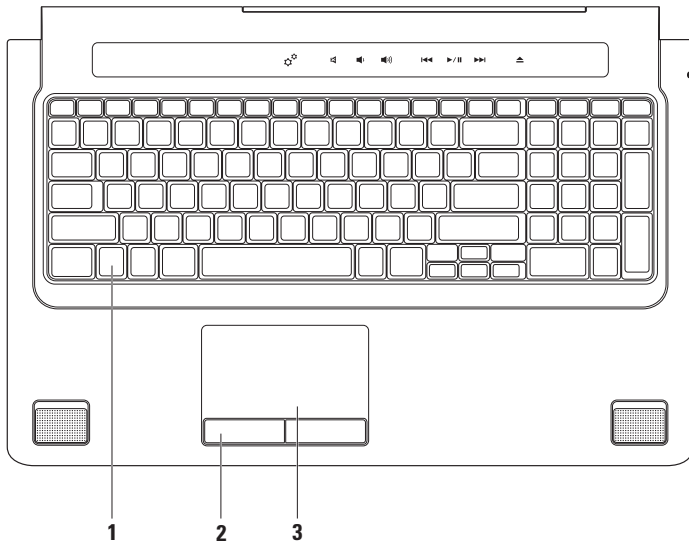

8  **فتحة بطاقة ExpressCard** – لتوفير الدعم للذاكرة الإضافية والاتصالات السلكية واللاسلكية والوسائط المتعددة وميزات الأمان. تدعم الفتحة بطاقات ExpressCards 34 مم.

ملاحظة: تم تصميم فتحة بطاقة ExpressCard من أجل بطاقات ExpressCard فقط. وهي لا تدعم بطاقات PC.
ملاحظة: يتم شحن جهاز الكمبيوتر الخاص بك مزودًا ببطاقة بلاستيكية فارغة مركبة في فتحة بطاقة ExpressCard. تحمي البطاقات الفارغة الفتحات غير المستخدمة من الأتربة والجسيمات الأخرى. احتفظ بالبطاقة الفارغة لاستخدامها عند عدم وجود بطاقة ExpressCard مركبة في الفتحة؛ فقد لا تتلاءم البطاقات الفارغة من أجهزة كمبيوتر أخرى مع الكمبيوتر الخاص بك.

9  **موصل دخل الصوت/الميكروفون** – للتوصيل بميكروفون أو إشارة دخل للاستخدام مع البرامج الصوتية.

10  **موصلات خرج الصوت/سماعة الرأس (2)** – لتوصيل زوج واحد أو زوجين من سماعات الرأس أو لإرسال الصوت إلى مكبر صوت مزود بالطاقة أو نظام صوتي. تكون الإشارة الصوتية هي نفسها لكلا الموصلين.



6

موصل eSATA/USB متعدد الوظائف مزود بـ USB PowerShare – للتوصيل بأجهزة تخزين eSATA متوافقة (مثل محركات الأقراص الصلبة الخارجية أو محركات الأقراص الضوئية) أو أجهزة USB (مثل ماوس أو لوحة مفاتيح أو طابعة أو محرك أقراص خارجي أو مشغل MP3). تتيح لك ميزة USB Powershare شحن أجهزة USB أثناء تشغيل/إيقاف تشغيل الكمبيوتر أو إذا كان في وضع السكون.





ملاحظة: قد لا يتم شحن بعض أجهزة USB عند إيقاف تشغيل الكمبيوتر أو إذا كان في وضع السكون. في مثل تلك الحالات، قم بتشغيل الكمبيوتر لشحن الجهاز.

ملاحظة: إذا قمت بإيقاف تشغيل الكمبيوتر أثناء شحن أحد أجهزة USB، سوف يتوقف شحن الجهاز. لمتابعة الشحن، افصل جهاز USB و قم بتوصيله مرة أخرى.

ملاحظة: سيقوم USB PowerShare بإيقاف التشغيل تلقائيًا عند تبقي 10% فقط من العمر الكلي للبطارية.

7

موصل دخل الهوائي (في الموديلات المدعومة) – للتوصيل بهوائي خارجي لعرض برامج باستخدام بطاقة مواف التلفزيون (اختيارية).

- 1 **فتحة كابل الأمان** – لتوصيل جهاز لمكافحة السرقة من الأجهزة المتوافرة في السوق بجهاز الكمبيوتر.
ملاحظة: قبل شراء جهاز مكافحة السرقة، تأكد من أنه يتوافق مع فتحة كابل الأمان الموجودة على الكمبيوتر الخاص بك.
- 2  **موصل الشبكة** – لتوصيل الكمبيوتر بشبكة أو جهاز اتصال واسع النطاق إذا كنت تستخدم شبكة سلكية. يشير المصباحان الموجودان بجوار الموصل إلى حالة اتصال الشبكة السلكية ونشاطها.
- 3  **موصل VGA** – للتوصيل بأجهزة الفيديو، مثل شاشة أو جهاز إسقاط ضوئي.
- 4  **موصل DisplayPort** – موصل قياسي للوصلة الرقمية والذي يدعم شاشات وأجهزة الإسقاط الضوئي DisplayPort الخارجية.
- 5  **موصل HDMI** – للتوصيل بتلفاز لكل من إشارات الصوت 5.1 وإشارات الفيديو.
ملاحظة: عند استخدامه مع شاشة، تتم قراءة إشارة الفيديو فقط.

ميزات الجانب الأيسر

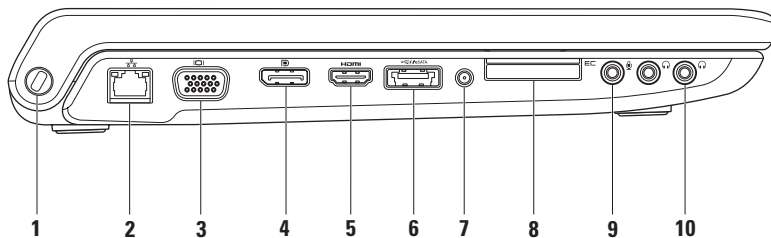

6  موصل محول التيار المتردد – للتوصيل بمحول التيار المتردد لتزويد الكمبيوتر بالطاقة و شحن البطارية.

7  زر ومصباح الطاقة – لتشغيل أو إيقاف تشغيل الكمبيوتر عند الضغط عليه. يشير الضوء الموجود في الزر إلى حالة الطاقة التالية:

- أبيض ثابت – الكمبيوتر قيد التشغيل.
 - أبيض وامض – الكمبيوتر في وضع الانتظار.
 - مطفأ – الكمبيوتر في وضع إيقاف التشغيل أو في وضع الإسبات.
-

4 محرك الأقراص الضوئية – لتشغيل أو تسجيل الأقراص المضغوطة وأقرص DVD و Blu-ray Discs (اختياري).
تأكد من مواجهة الجانب الذي يشتمل على الطباعة أو الكتابة لأعلى عند إدخال الأقراص.

⚠ تنبيه: لا تستخدم أقراص ذات حجم أو شكل غير قياسي (بما في ذلك الأقراص المضغوطة الصغيرة وأقرص DVD الصغيرة) وإلا فسوف ستتسبب في إتلاف محرك الأقراص.

ضع القرص في الجزء الأوسط لفتحة القرص على أن يكون الجانب الذي يحمل الملصق لأعلى وادفع برفق القرص داخل الفتحة. سيقوم المحرك تلقائياً بسحب القرص للداخل وبدء قراءة محتوياته.

5 مصباح حالة البطارية – يضيء بشكل ثابت أو يومض للإشارة إلى حالة شحن البطارية. يشير المصباح إلى الحالات التالية عند تشغيل الكمبيوتر باستخدام

محول التيار المتردد:

- أبيض ثابت – البطارية مشحونة بقدر كافٍ.
- كهربائي ثابت – شحن البطارية ضعيف والبطارية قيد الشحن.

البطارية:

- مطفأ – البطارية مشحونة بقدر كافٍ أو تم إيقاف تشغيل الكمبيوتر.
- كهربائي ثابت – شحن البطارية ضعيف.
- كهربائي وامض – شحن البطارية ضعيف للغاية ويجب عليك إما توصيل البطارية بمحول تيار متردد أو حفظ وإغلاق المستندات والتطبيقات المفتوحة الخاصة بك.

1 **1394 موصل IEEE 1394a** – التوصيل بأجهزة وسائط متعددة تسلسلية عالية السرعة، مثل كاميرات الفيديو الرقمية.

2 **قارئ بطاقة الوسائط 8 في 1** – يوفر طريقة سريعة وملائمة لعرض ومشاركة الصور الفوتوغرافية الرقمية والموسيقى ومقاطع الفيديو والمستندات المخزنة على بطاقات الذاكرة الرقمية التالية:

- بطاقة الذاكرة الرقمية الأمانة (SD)
- بطاقة الذاكرة الرقمية الأمانة للإدخال/الإخراج (SDIO)
- بطاقة الذاكرة الرقمية الأمانة عالية السعة (SDHC)
- بطاقة الذاكرة الرقمية الأمانة عالية الكثافة (SDHD)
- Memory Stick
- Memory Stick PRO
- بطاقة الوسائط المتعددة (MMC)
- بطاقة xD-Picture

ملاحظة: يتم شحن جهاز الكمبيوتر الخاص بك مزودًا ببطاقة بلاستيكية فارغة مركبة في فتحة بطاقة الوسائط. تحمي البطاقات الفارغة الفتحات غير المستخدمة من الأتربة والجسيمات الأخرى. احتفظ بالبطاقة الفارغة لاستخدامها أثناء عدم وجود بطاقة وسائط مركبة في الفتحات؛ قد لا تتلاءم البطاقات الفارغة من أجهزة كمبيوتر أخرى مع الكمبيوتر الخاص بك.

3 **موصلات USB 2.0 (2)** – التوصيل بجهاز USB، مثل ماوس أو لوحة مفاتيح أو طابعة أو محرك أقراص خارجي أو مشغل MP3.

استخدام الكمبيوتر المحمول Studio الخاص بك

يحتوي الكمبيوتر المحمول Studio 1745/1747 على مؤشرات وأزرار تزودك بالمعلومات وتمكنك من القيام بالمهام الشائعة. توفر الموصلات الموجودة على الكمبيوتر لديك إمكانية توصيل الأجهزة الإضافية.

ميزات الجانب الأيمن

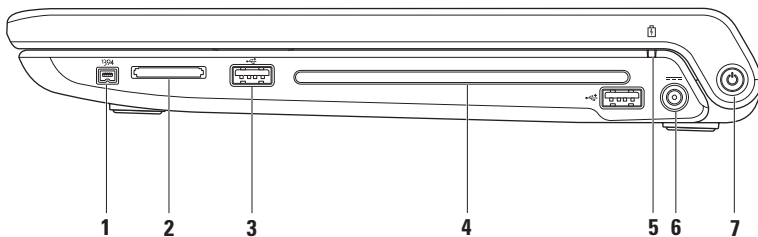

Windows Vista®

 **ملاحظة:** تنطبق الإرشادات التالية على العرض الافتراضي في Windows، لذلك قد لا تنطبق إذا قمت بضبط كمبيوتر Dell™ على عرض Windows Classic (Windows الكلاسيكي).

1. قم بحفظ وإغلاق أية ملفات مفتوحة، وإنهاء أية برامج مفتوحة.
2. انقر فوق **Start** (ابدأ)  ← **Control Panel** (لوحة التحكم).

3. انقر فوق **Network and Internet** (الشبكة والإنترنت) ← **Network and Sharing Center** (الشبكة ومركز المشاركة) ← **Set up a connection or Network** (إعداد اتصال أو شبكة) ← **Connect to the Internet** (الاتصال بالإنترنت).
يظهر الإطار **Connect to the Internet** (الاتصال بالإنترنت).

 **ملاحظة:** إذا كنت لا تعرف أي نوع من الاتصال تحدد، فانقر فوق **Help me choose** (ساعدني على الاختيار) أو اتصل بمزود خدمة الإنترنت.

4. اتبع الإرشادات التي تظهر على الشاشة واستخدم معلومات الإعداد التي يوفرها مزود خدمة الإنترنت لإتمام الإعداد.

Windows® 7

1. قم بحفظ وإغلاق أية ملفات مفتوحة، وإنهاء أية برامج مفتوحة.

2. انقر فوق **Start** (ابدأ)  ← **Control Panel** (لوحة التحكم) ← **Network and Sharing Center** (الشبكة ومركز المشاركة) ← **Set up a new connection or network** (شبكة جديدة) ← **Connect to the Internet** (الاتصال بالإنترنت).

يظهر الإطار **Connect to the Internet** (الاتصال بالإنترنت).

 **ملاحظة:** إذا كنت لا تعرف أي نوع من الاتصال تحدد، فانقر فوق **Help me choose** (ساعدني على الاختيار) أو اتصل بمزود خدمة الإنترنت.

3. اتبع الإرشادات التي تظهر على الشاشة واستخدم معلومات الإعداد التي يوفرها مزود خدمة الإنترنت لإتمام الإعداد.

إعداد الاتصال بالإنترنت

يختلف مزود خدمة الإنترنت (ISP) والعروض التي يوفرها باختلاف الدولة. اتصل بموفر خدمة الإنترنت لمعرفة العروض المتاحة في بلدك.

إذا لم تتمكن من الاتصال بالإنترنت، لكنك كنت قد تمكنت من الاتصال بنجاح فيما سبق، فقد يكون موفر خدمة الإنترنت (ISP) خارج الخدمة. اتصل بمزود خدمة الإنترنت للتحقق من حالة الخدمة، أو حاول الاتصال مرة أخرى لاحقاً.

قم بتحضير المعلومات الخاصة بموفر خدمة الإنترنت.

إذا لم يكن لديك مزود خدمة إنترنت، فبإمكان معالج

Connect to the Internet (الاتصال بالإنترنت)

مساعدتك في الحصول على أحد مزودي الخدمة.

Windows® 7

1. تأكد من تمكين اللاسلكي على الكمبيوتر الخاص بك (انظر "تمكين أو تعطيل اللاسلكي (اختياري)" في صفحة 12).

2. قم بحفظ وإغلاق أية ملفات مفتوحة، وإنهاء أية برامج مفتوحة.

3. انقر فوق **Start** (ابدأ)  ← **Control Panel** (لوحة التحكم) ← **Network and Sharing Center** (الشبكة ومركز المشاركة) ← **Connect to a network** (اتصال بالشبكة).

4. اتبع الإرشادات التي تظهر على الشاشة لإتمام عملية الإعداد.

الاتصال بالإنترنت (اختياري)

للاتصال بالإنترنت، تحتاج إلى مودم خارجي أو اتصال شبكة وموفر خدمة إنترنت (ISP).

إذا كنت لم تطلب مودم USB خارجي أو محول WLAN ضمن طلبك الأصلي، فيمكنك شراء أحدهما من موقع Dell على الإنترنت على www.dell.com.

إعداد اتصال سلكي

- إذا كنت تستخدم اتصالاً عن طريق الهاتف، فقم بتوصيل خط الهاتف بمودم USB خارجي (اختياري) وبموصل الهاتف بالحائط قبل إعداد اتصال الإنترنت.
 - إذا كنت تستخدم اتصال DSL أو كابل أو مودم القمر الصناعي، فقم بالاتصال بموفر خدمة الإنترنت أو خدمة الهاتف الخليوي لمعرفة إرشادات الإعداد.
- لاستكمال إعداد اتصال الإنترنت السلكي، اتبع الإرشادات الواردة في "إعداد الاتصال بالإنترنت" في صفحة 15.

إعداد اتصال لاسلكي

📌 **ملاحظة:** لإعداد جهاز التوجيه اللاسلكي الخاص بك، انظر الوثائق الواردة مع جهاز التوجيه.

قبل أن تتمكن من استخدام اتصال إنترنت لاسلكي، تحتاج إلى الاتصال بجهاز التوجيه اللاسلكي الخاص بك. لإعداد الاتصال بجهاز توجيه لاسلكي:

Windows Vista®

1. تأكد من تمكين اللاسلكي على الكمبيوتر الخاص بك (انظر "تمكين أو تعطيل اللاسلكي (اختياري)" في صفحة 12).
2. قم بحفظ وإغلاق أية ملفات مفتوحة، وإنهاء أية برامج مفتوحة.
3. انقر فوق **Start** (ابدأ)  ← **Connect To** (اتصال بـ).
4. اتبع الإرشادات التي تظهر على الشاشة لإتمام عملية الإعداد.

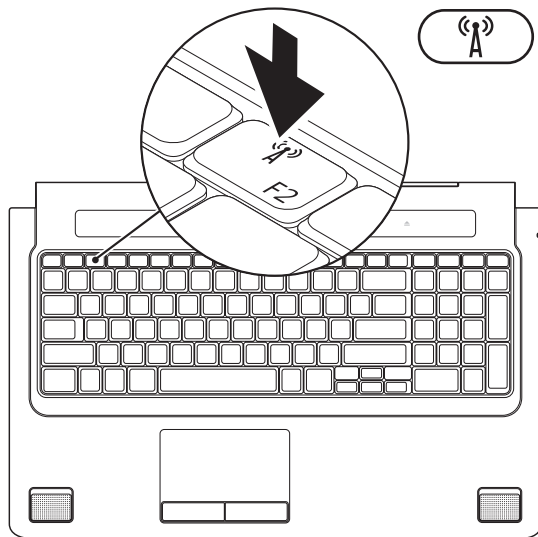

تمكين أو تعطيل اللاسلكي (اختياري)

اضغط على المفتاح «A» أو اضغط على المفاتيح <Fn><F2> من على لوحة المفاتيح لتمكين أو تعطيل اللاسلكي. يظهر رمز تشغيل أو رمز إيقاف تشغيل اللاسلكي على الشاشة للإشارة إلى الحالة. تشغيل اللاسلكي:

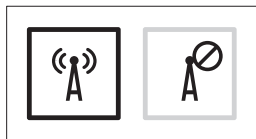

إيقاف تشغيل اللاسلكي:

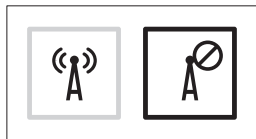

للحصول على معلومات حول تغيير سلوك مفتاح Fn، انظر "مفاتيح التحكم في الوسائط" في صفحة 29.

بطاقة SIM	1
فتحة بطاقة SIM	2
علبة البطارية	3

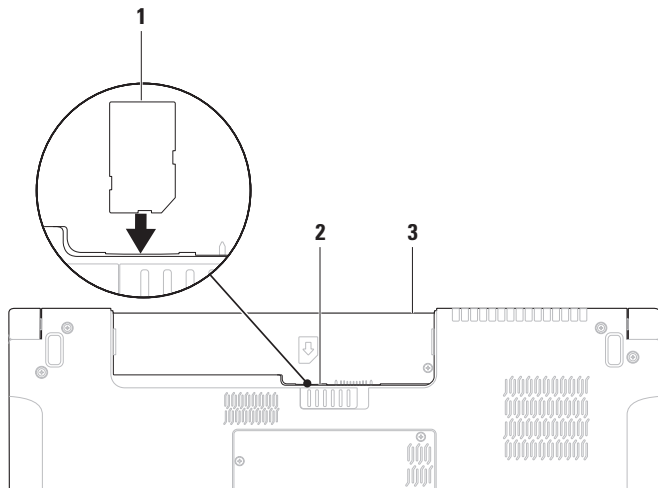

تثبيت SIM (اختياري)

يُتيح لك تثبيت بطاقة وحدة هوية المشترك (SIM) على الكمبيوتر الاتصال بالإنترنت. للوصول إلى الإنترنت، يجب أن تكون في نطاق شبكة موفر الخدمة الخلوية لديك.

■ **ملاحظة:** تحتاج البطاقات من نوع GSM (HSDPA) فقط إلى بطاقة SIM. بطاقات EVDO لا تستخدم بطاقة SIM.

لتثبيت بطاقة SIM:

1. أوقف تشغيل الكمبيوتر.
2. قم بإزالة البطارية (انظر "إزالة البطارية وإعادة تركيبها" في صفحة 36).
3. في علبة البطارية، ادفع بطاقة SIM في فتحة بطاقة SIM.
4. أعد تركيب البطارية (انظر "إزالة البطارية وإعادة تركيبها" في صفحة 36).
5. قم بتشغيل الكمبيوتر.

إعداد Microsoft Windows

يتم تكوين كمبيوتر Dell مسبقاً مع نظام التشغيل® Microsoft® Windows. لإعداد نظام Windows للمرة الأولى، اتبع الإرشادات التي تظهر على الشاشة. هذه الخطوات إلزامية وقد تستغرق بعض الوقت حتى تكتمل. ستنتقل بك الشاشات عبر عدة إجراءات تتضمن قبول اتفاقيات الترخيص وضبط التفضيلات وإعداد اتصال الإنترنت.

⚠ تنبيه: لا تقاطع عملية إعداد نظام التشغيل. قد يؤدي القيام بذلك إلى عدم صلاحية الكمبيوتر للاستخدام وسوف تكون في حاجة لإعادة تثبيت نظام التشغيل.

✍ ملاحظة: يوصى بتنزيل وتثبيت أحدث نظام BIOS وبرامج التشغيل لجهاز الكمبيوتر والمتاحة على موقع دعم Dell على الإنترنت على support.dell.com.

الضغط على زر الطاقة

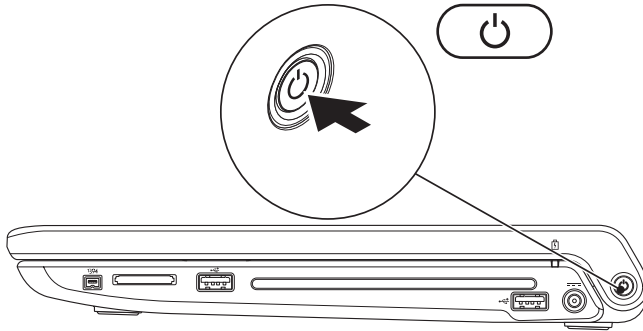

توصيل كابل الشبكة (اختياري)

لاستخدام اتصال شبكة سلكي، قم بتوصيل كابل الشبكة.

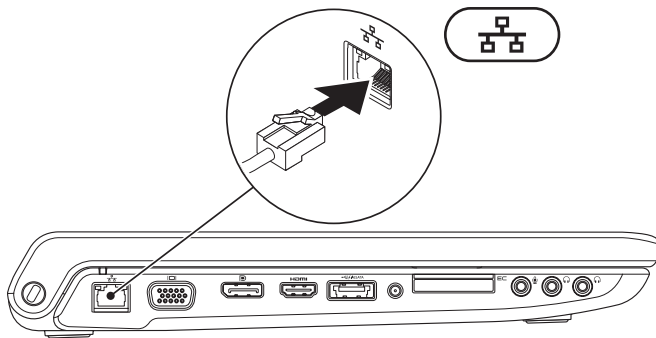

توصيل محول التيار المتردد

قم بتوصيل محول التيار المتردد بالكمبيوتر ثم توصيله بالمأخذ الكهربائي بالحائط أو واقى من زيادة التيار.

تحذير: يصلح محول التيار المتردد للعمل مع مأخذ التيار الكهربائي في مختلف أنحاء العالم. مع ذلك، فموصلات الطاقة وشرائح الطاقة تختلف من دولة إلى أخرى. لذلك، فاستخدام كابل غير متوافق أو توصيل الكابل بشريحة طاقة أو مأخذ تيار كهربائي على نحو غير صحيح قد يؤدي إلى اندلاع حريق أو تلف دائم بجهاز الكمبيوتر الخاص بك.

ملاحظة: قم بتوصيل سلك التيار بالمحول بإحكام وتأكد من إضاءة المصباح الموجود على المحول عند تشغيل الطاقة.

ملاحظة: لا تستخدم سوى مجموعة محول التيار المتردد PA-3E Dell و PA-10 و PA-12 مع جهاز الكمبيوتر الخاص بك.

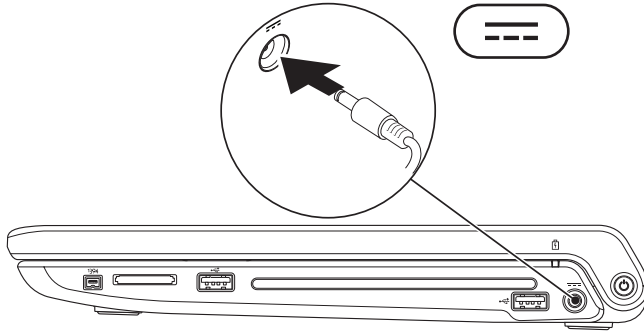

إعداد الكمبيوتر المحمول Studio الخاص بك

⚠️ تحذير: تجنب إعاقة منافذ الهواء أو دفع أجسام داخلها أو ترك الأتربة تتراكم فيها. تجنب وضع كمبيوتر Dell™ أثناء تشغيله في بيئة يكون تدفق الهواء بها منخفضاً، مثل الحقائب المغلقة. قد تؤدي إعاقة تدفق الهواء إلى إتلاف الكمبيوتر أو التسبب في اندلاع حريق. يقوم الكمبيوتر بتشغيل المروحة عندما يسخن. الصوت المنبعث من المروحة أمر طبيعي ولا يشير إلى وجود مشكلة في المروحة أو الكمبيوتر.

⚠️ تنبيه: وضع أو تكديس أشياء ثقيلة أو حادة فوق الكمبيوتر قد يؤدي إلى تعرض الكمبيوتر لتلف دائم.

يوفر هذا القسم معلومات حول عملية إعداد الكمبيوتر المحمول Studio 1745/1747 الخاص بك.

قبل إعداد الكمبيوتر

أثناء تحديد موضع الكمبيوتر، تأكد من توفيرك لسهولة الوصول إلى مصدر الطاقة والتهوية الكافية والسطح المستوي لوضع جهاز الكمبيوتر.

قد تتسبب إعاقة تدفق الهواء حول جهاز Studio XPS في ارتفاع درجة حرارته. لمنع ارتفاع درجة الحرارة، تأكد من ترك مساحة لا تقل عن 10.2 سم (4 بوصات) من الجانب الخلفي للكمبيوتر وبعده أدنى 5.1 سم (2 بوصة) من جميع الجوانب الأخرى. لا يجب على الإطلاق وضع جهاز الكمبيوتر في حيز مغلق مثل خزانة أو درج أثناء وجوده قيد التشغيل.

69	العثور على المزيد من المعلومات والموارد	56	استعادة نظام التشغيل
71	المواصفات	57	استعادة النظام
82	ملحق	58	استعادة صورة المصنع من Dell
82	إشعار منتج Macrovision	60	إعادة تثبيت نظام التشغيل
83	الفهرس	62	الحصول على التعليمات
		63	الدعم الفني وخدمة العملاء
		63	DellConnect™
		63	الخدمات عبر الإنترنت
		64	خدمة حالة الطلب المؤتممة
		65	معلومات المنتج
			إرجاع عناصر للإصلاح في فترة الضمان
		65	أو للانتمان
		66	قبل الاتصال
		68	الاتصال بشركة Dell

المحتويات

33	استخدام شاشة اللمس (اختيارية).....	5	إعداد الكمبيوتر المحمول Studio الخاص بك ...
36	إزالة البطارية وإعادة تركيبها.....	5	قبل إعداد الكمبيوتر.....
38	ميزات البرامج.....	6	توصيل محول التيار المتردد.....
41	مستشعر السقوط الحر.....	7	توصيل كابل الشبكة (اختياري).....
42	حل المشاكل	8	الضغط على زر الطاقة.....
42	مشاكل شاشة اللمس.....	9	إعداد Microsoft Windows.....
43	أكواد الإشارة الصوتية.....	10	تثبيت SIM (اختياري).....
44	مشاكل الشبكة.....	12	تمكين أو تعطيل اللاسلكي (اختياري).....
45	مشاكل الطاقة.....	14	الاتصال بالإنترنت (اختياري).....
46	مشاكل الذاكرة.....	17	استخدام الكمبيوتر المحمول Studio الخاص بك ...
47	مشاكل البرامج وعدم الاستجابة للأوامر.....	17	ميزات الجانب الأيمن.....
49	استخدام أدوات الدعم	21	ميزات الجانب الأيسر.....
49	مركز دعم Dell.....	25	ميزات قاعدة الكمبيوتر ولوحة المفاتيح.....
50	رسائل النظام.....	27	حركات لوحة اللمس.....
52	مكتشف أخطاء الأجهزة وإصلاحها.....	29	مفاتيح التحكم في الوسائط.....
53	Dell Diagnostics.....	31	ميزات شاشة العرض.....

الملاحظات والتنبيهات والتحذيرات

- ملاحظة: تشير كلمة "ملاحظة" إلى المعلومات الهامة التي تساعدك على الاستفادة بشكل أفضل من الكمبيوتر الخاص بك.
- تنبيه: تشير كلمة "تنبيه" إلى احتمال حدوث تلف بالأجهزة أو فقد للبيانات وتُعلمك بكيفية تجنب المشكلة.
- تحذير: تشير كلمة "تحذير" إلى احتمال حدوث ضرر بالململكات أو تعرض الأشخاص للإصابة أو الموت.

المعلومات الواردة في هذا المستند عرضة للتغيير بدون إشعار.

© Dell Inc. 2009 جميع الحقوق محفوظة.

ممنوع بتاتا إعادة إنتاج هذه المواد بأي شكل من الأشكال بدون إذن كتابي من شركة Dell Inc.

العلامات التجارية المستخدمة في هذا النص: كل من Dell والشعار *DELL* و *YOURS IS HERE* و *DellConnect* هي علامات تجارية لشركة Dell Inc.؛ كما أن *Intel* و *Pentium* و *Celeron* هي علامات تجارية مسجلة و *Core* هي علامة تجارية لشركة Intel Corporation في الولايات المتحدة والدول الأخرى؛ و *Microsoft* و *Windows Vista* و *Windows* وشعار الزر start (ابدا) بنظام *Windows Vista* هي علامات تجارية أو علامات تجارية مسجلة لشركة Microsoft Corporation في الولايات المتحدة وأو الدول الأخرى؛ و *Blu-ray Disc* هي علامة تجارية لشركة Blu-ray Disc Association؛ و *Bluetooth* هي علامة تجارية مسجلة مملوكة لشركة Bluetooth SIG, Inc. وتستخدمها شركة Dell بموجب ترخيص.

قد يتم استخدام علامات تجارية وأسماء تجارية أخرى في هذا المستند للإشارة إلى الكيانات المالكة لهذه العلامات والأسماء أو إلى منتجاتها. تنفي شركة Dell Inc. أي سعي من جانبها لامتلاك علامات تجارية أو أسماء تجارية بخلاف تلك الخاصة بها.

studio

دليل الإعداد

النوع P02E001

موديل P02E series